



ABS M5 Kit

Handbuch

Inhaltsverzeichnis

1 Systemübersicht	4
2 Vorbereitung.....	5
2.1 Sicherheitshinweise	5
2.2 ABS im Motorsport.....	5
2.3 Arbeitsweise	6
2.4 Funktionen	6
3 Technische Daten	8
4 Entsorgung.....	10
5 Fahrzeugindividuelle Anpassungen	11
6 Paketumfang	13
6.1 ABS M5 Paket 1.....	13
6.2 ABS M5 Paket 2.....	13
6.3 ABS M5 Clubsport.....	13
6.4 Steckerübersicht ABS M5 Paket 1.....	14
6.5 Steckerübersicht ABS M5 Paket 2.....	14
6.6 Steckerübersicht ABS M5 Clubsport.....	15
7 Montage der Komponenten	16
7.1 Hydraulikaggregat mit Anbausteuergerät.....	16
7.2 Bremsdrucksensor.....	17
7.3 Raddrehzahlsensor	17
7.4 Inkrementenrad	18
7.5 Abstand Sensor zu Inkrementenrad	18
7.6 Drehraten-/Beschleunigungssensor	18
7.7 Dreh-Funktionsschalter.....	19
7.8 Kontrolleuchte (SILA).....	20
7.9 Bremsleitungen	20
7.10 Bremszangen.....	21
7.11 Hauptbremszylinder.....	21
7.12 Bremsflüssigkeit.....	22
7.13 Demontage des Hydraulikaggregates.....	22
8 Kommunikation mit dem Laptop	23
9 Programmier- und Diagnosesoftware	24
9.1 Installation der Programmier- und Diagnosesoftware.....	24
9.2 Funktion der Programmier- und Diagnosesoftware	26
10 Start-Checkliste	36
11 Rechtliches	38
11.1 Gesetzliche Verkaufsbeschränkung	38
12 CAN-Protokoll V19 Kundenversion ab 0700.....	39
13 CAN-Protokoll V15 Kundenversion ab 0400.....	41
14 Zeichnungen und Diagramme	43
14.1 Angebotszeichnung Hydraulikaggregat mit Steuergerät	43
14.2 Angebotszeichnung Raddrehzahlsensor	44

14.3	Angebotszeichnung Bremsdrucksensor	45
14.4	Einbauempfehlungen Bremsdrucksensor	46
14.5	Angebotszeichnung Drehraten-/Beschleunigungssensor 500 kBaud	47
14.6	Angebotszeichnung Drehraten-/Beschleunigungssensor 1 MBaud	48
14.7	Anschlussplan	49
14.8	Anschlussplan ABS M5 Clubsport	50
14.9	Kabelbaum-Layout	51
14.10	Kabelbaum-Layout ABS M5 Clubsport	52

1 Systemübersicht

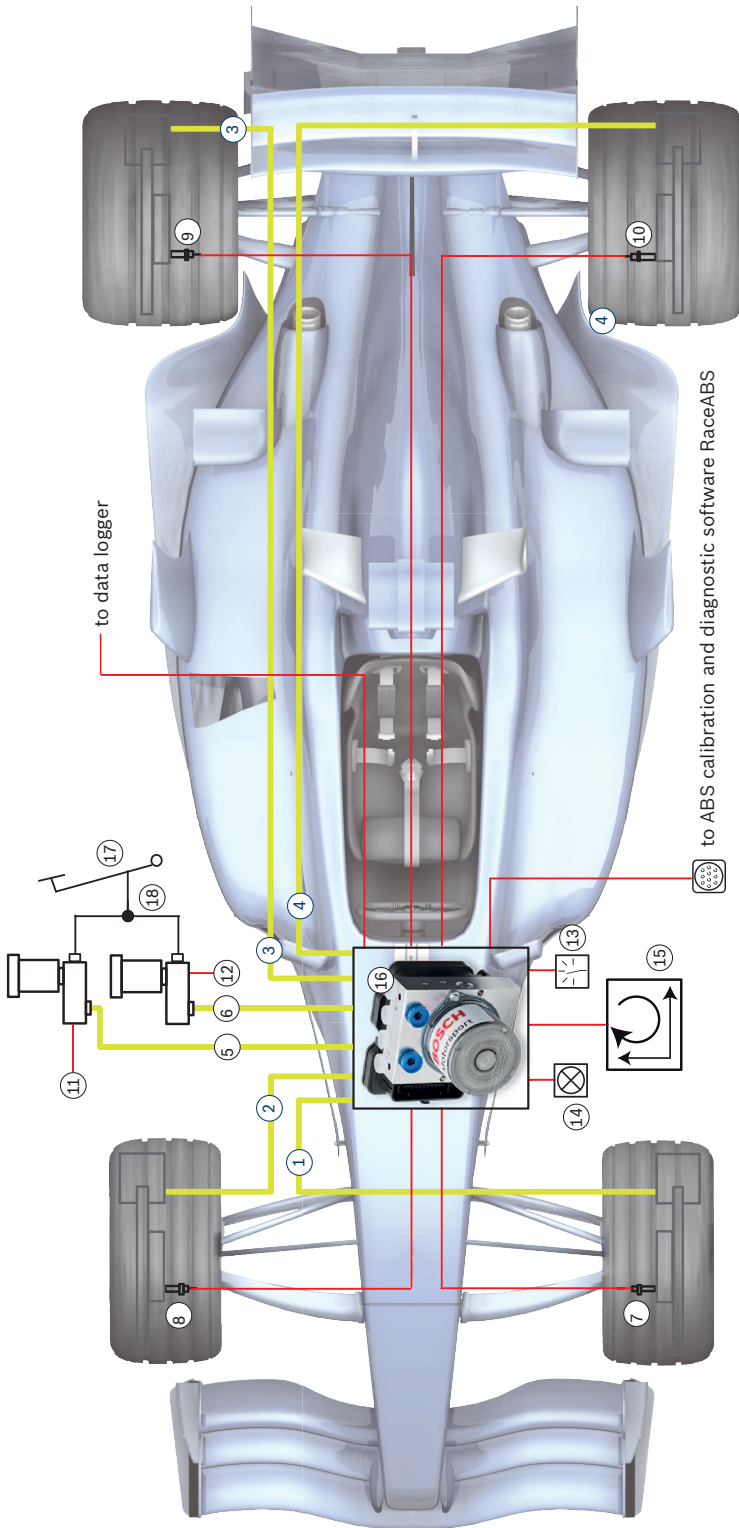

- Brake lines** —
- 1 Brake pressure front left
- 2 Brake pressure front right
- 3 Brake pressure rear right
- 4 Brake pressure rear left
- 5 Brake pressure master cylinder front
- 6 Brake pressure master cylinder rear

- Measuring channels** —
- 7 Wheel speed front left
- 8 Wheel speed front right
- 9 Wheel speed rear right
- 10 Wheel speed rear left
- 11 Signal brake pressure sensor front
- 12 Signal brake pressure sensor rear
- 13 Signal function switch
- 14 ABS Warning Lamp (MIL)
- 15 Yaw / Acceleration signal

- Hardware**
- 16 ABS ECU & hydraulic modulator
- 17 Brake pedal
- 18 Brake balance adjuster

2 Vorbereitung

Lesen Sie die folgenden Informationen aufmerksam und folgen Sie Schritt für Schritt den Empfehlungen. Sollten Sie Fragen haben, helfen wir Ihnen gerne mit weiteren Informationen oder Erklärungen. Die Kontaktinformationen dafür finden Sie auf der Rückseite dieses Handbuches.

2.1 Sicherheitshinweise

Das Bosch Motorsport-ABS ist für den Einsatz durch Fachleute entwickelt worden und setzt vertiefte Kenntnisse von Kfz-Technik und Erfahrung im Motorsport voraus. Der Einsatz des Systems ist nicht ohne Risiken.

Der Käufer verpflichtet sich, das System nur im Rahmen des Motor-Rennsportes einzusetzen und nicht im öffentlichen Straßenverkehr. Für die Zuverlässigkeit des Systems im öffentlichen Straßenverkehr übernehmen wir keine Gewähr. Erfolgt ein Einsatz des Systems im öffentlichen Straßenverkehr, so übernehmen wir keinerlei Gewähr oder Haftung für Schäden.

Alle Systemkomponenten sind aufeinander abgestimmt und dürfen nicht ohne unsere ausdrückliche Zustimmung gegen ähnliche Komponenten getauscht werden. Eine einwandfreie und uneingeschränkte Funktion des Systems kann sonst nicht sichergestellt werden.

Die Einhaltung der von Bosch Motorsport vorgeschriebenen Montagevorgaben (siehe Kapitel Montage der Komponenten) ist für eine fehlerfreie Systemfunktion erforderlich. Dazu zählt vorrangig die Montage der Funktionskontrollleuchte (SILA) im Sichtfeld des Fahrers.

2.2 ABS im Motorsport

Die ABS-Funktion stellt immer einen Kompromiss aus Fahrbarkeit und Bremswirkung dar. In Serienfahrzeugen wird größter Wert auf Fahrbarkeit gelegt. Das ABS soll das Serienfahrzeug unter allen Umständen und bei allen denkbaren Fahrbahnbedingungen manövrierfähig halten.

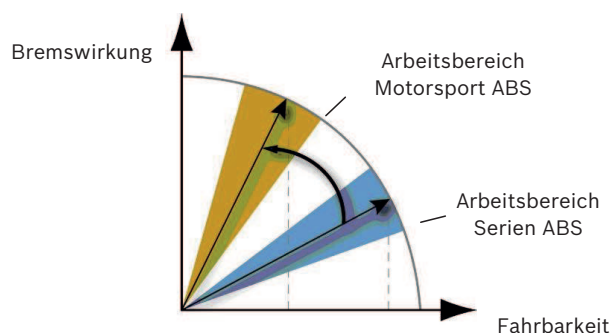

Für den Motorsporteinsatz wird dieser Kompromiss in Richtung Bremswirkung verschoben, da erfahrene Piloten ein leicht instabiles Fahrzeug immer noch beherrschen. Daraus resultieren in Verbindung mit anderen Reifenkonstruktionen und mehr Abtrieb möglicherweise höhere Bremsverzögerungen. Um unterschiedlichen Fahrwerksabstimmungen und Reifen Rechnung zu tragen, wurden im ABS M5 neun Reglerabstimmungen hinterlegt. Sie unterscheiden sich untereinander hinsichtlich Regelungsbeginn und Regelungsverlauf. Der Fahrer kann so die für sein Fahrzeug optimale Reglerabstimmung auswählen. Darüber hin-

aus bietet das ABS M5 die Möglichkeit, zwei fahrzeugindividuelle Reglerabstimmungen zu hinterlegen. Für Abstimmungsfahrten lässt sich die ABS-Funktion separat deaktivieren, wobei jedoch alle ABS-Sensorsignale weiterhin übertragen und verarbeitet werden.

2.3 Arbeitsweise

Das ABS M5 eignet sich für Fahrzeuge mit **Front-, Heck- oder Allradantrieb**. Es basiert auf einem Serien-ABS und wurde in mehrjähriger Entwicklungsarbeit an die speziellen Anforderungen im Motorsport angepasst, wie z.B. das FIA-Reglement zur Nutzung von nur 8 aktiven Ventilen.

Das ABS löst die Bremse eines blockierten Rades, bis dieses sich wieder dreht. So bleibt jedes Rad im optimalen Schlupfbereich und die größtmögliche Verzögerung wird erzielt.

Dazu werden permanent alle Raddrehgeschwindigkeiten gemessen und mit den vom System prognostizierten Fahrzeuggeschwindigkeiten verglichen. Übersteigt die Differenz zwischen tatsächlicher und erwarteter Fahrzeuggeschwindigkeit einen definierten Wert, dann greift die ABS-Regelung ein. Elektrisch betriebene Kolbenpumpen fördern dabei Bremsflüssigkeit von der Bremszange zurück in den Hauptbremszylinder. Der Druck in der Bremszange sinkt, das Rad dreht sich wieder. Dieses Zurückfördern der Bremsflüssigkeit ist an Geräuschen erkennbar und an der Reaktion des Bremspedals fühlbar. Die Senkung des Bremsdruckes endet in dem Augenblick, in dem sich das Rad wieder dreht; der Regelkreis beginnt erneut. Die Regelung arbeitet radindividuell.

2.4 Funktionen

Hinweis: Im folgenden Text wird nur auf die Standard ABS Skala Bezug genommen! Die Alternative ABS Skala wird nur für DF11S, 1 Mbaut verwendet. Ist Ihr ABS M5 auf der Reglerposition 1 ausgeschaltet, können Sie die Alternative ABS Skala verwenden.

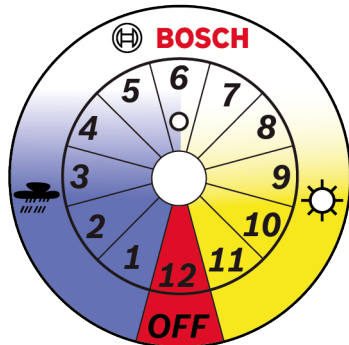

ABS M5 scale, standard

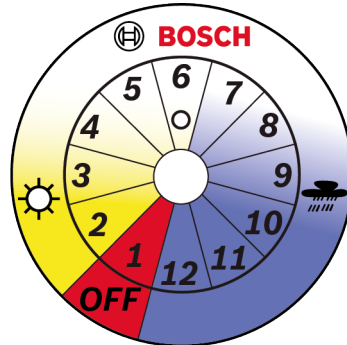

ABS M5 scale, alternative

Elf Regelungscharakteristiken, per Drehschalter im Cockpit anwählbar (Pos. 1 bis 11)
 Per Drehschalter im Cockpit kann der Fahrer zwischen elf unterschiedlich vorprogrammierten Reglerabstimmungen wählen. Bei der Standard ABS-Skala, beginnend mit Schalterposition 1 für die sanfteste Reglercharakteristik, wie sie beispielweise bei starkem Regen erforderlich ist, wird das Ansprechverhalten von Position zu Position immer direkter, bis schließlich bei Schalterposition 11 die progressivste Wirkung erreicht ist. So lässt sich das ABS M5 vom Fahrer jederzeit optimal auf Fahrzeug, Strecke und Witterung einstellen.
 Bemerkung: Die jeweils progressivste Bremscharakteristik ist nicht zwingend die, die zu den besten Rundenzeiten führt.

- ABS-Funktionen für Abstimmungsfahrten deaktivierbar (Pos. 12)
Schalterposition 12 deaktiviert die ABS-Funktion. Dies kann für Abstimmungsfahrten sehr hilfreich sein, z.B. zur Abstimmung des Waagebalkens der Bremse. Alle ABS-Sensorsignale werden in Position 12 weiterhin generiert und übertragen.
Beim Warm Up empfehlen wir Pos. 12 einzustellen. Seit Softwarestand V1017 erfolgt kein Fehlereintrag mehr.
Bemerkung: Bei deaktiviertem ABS (Drehesalter auf 12) leuchtet die ABS-Kontrollleuchte.
- Messung der Fahrzeugdynamik
Motorsportfahrzeuge erlauben aufgrund angepasster Fahrwerke und Reifen deutlich höhere Längs- und Querschleunigungen als Serienfahrzeuge. Dementsprechend später sollte auch das ABS regelnd eingreifen. Unsere ABS M5-Sensoren messen permanent Fahrzeugdrehrate und -beschleunigung sowie den Druck des vorderen Bremskreises. Die Messwerte der Fahrzeugbeschleunigung und des Drucks am vorderen Bremskreis stützen die ABS-Regelalgorithmen.
- Software zur Programmierung und Diagnose
Jedes ABS M5-Paket wird vor der Auslieferung mit Ihren fahrzeugindividuellen Daten, wie z.B. Fahrzeugmasse, Radstand, Spurweite, Abrollumfang etc. vorprogrammiert. Sollten sich die Fahrzeugdaten einmal ändern, so kann die Systemabstimmung anhand der RaceABS Diagnosesoftware entsprechend angepasst werden. Sie finden die dazu erforderliche Software als kostenlosen Download auf unserer Internetseite unter www.bosch-motorsport.de.
- Kommunikation zwischen ABS M5 und Laptop
Als Kommunikationsschnittstelle zwischen ABS M5 und Laptop wird die MSA Box II von Bosch Motorsport eingesetzt.
- System-Funktionstest
Mit dem System-Funktionstest kann die Funktionstüchtigkeit und fachgerechte Montage aller Komponenten diagnostiziert werden, ohne das Fahrzeug zu bewegen.
- Auslesen des Fehlerspeichers
Ein Komponentenausfall wird durch das Aufleuchten der Kontrollleuchte angezeigt und im Fehlerspeicher eingetragen. Der Fehlereintrag lässt sich auslesen, analysieren und wieder löschen.
- Entlüftungshilfe (Repair Bleeding Wizard)
Die Entlüftungshilfe führt Sie Schritt für Schritt durch die Anleitung zur Entlüftung des Hydraulikaggregates, siehe auch Entlüftungshilfe [► 32].
- Anschlussmöglichkeit für Datenlogger und Display
Ein Datenlogger (z.B. C 70 von Bosch Motorsport) kann an den ABS-Kabelbaum über CAN angeschlossen werden. Auf dem CAN-Bus können Raddrehzahlen und andere Messgrößen des Systems abgegriffen werden. Alle CAN-Botschaften des ABS M5 lassen sich mit jedem programmierbaren, CAN-fähigen Display (z.B. DDU 9 und DDU 10 von Bosch Motorsport) anzeigen, siehe dazu auch Kapitel „CAN-Protokoll V19 Kundenversion ab 0700 [► 39]“.
- System über Schalter im Cockpit an-/ausschalten
Das ABS M5 kann durch einmaliges Betätigen des Schalters ON/OFF im Cockpit an bzw. ausgeschaltet werden.
- System über Schalter im Cockpit zurücksetzen
Das ABS M5 kann mit dem Schalter ON/OFF im Cockpit zurückgesetzt werden. Dazu bewegen Sie den Schalter in die Position OFF und anschließend gleich wieder zur Position ON.

3 Technische Daten

Varianten

Option	Kit 1	Kit 2	Clubsport
	F02U.V05.2 89-01	90-01	91-01 92-01 93-01 94-01 95-01 96-01
Kundenspezifischer Kabelbaum	+	+	-
Kundenspezifische ABS-Kennfelder	Auf Anfrage	Auf Anfrage	-
ABS-Off Position optional auf Position 1	+	+	-
Auswahl der ABS-Kennfelder per 12-Stufen-Schalter oder per CAN-Signal	+	+	-*
Motorsportstecker für Raddrehzahlsensoren	-	+	-
Flexible CAN-Anschlüsse	+	+	+**
Abtriebsabhängige Schlupfregelung	+***	+***	-
Querbeschleunigungsabhängige Schlupfregelung	+	+	-
Schlupfreduzierung des kurveninneren Rades	+	+	-
Reifenumfänge via CAN (auf Anfrage)	+****	+****	-

+*: 12-Stufen-Schalter stets im Lieferumfang enthalten

+**: einstellbar über einen Kodierstecker

+***: aktiviert per kundenspezifischer Kalibrierung

+****: Auswahl der Reifenumfänge via CAN, zum Beispiel beim Wechsel von Slicks auf Regenreifen. Der Input kommt von einem externen Steuergerät.

Mechanische Daten

Hydraulikaggregat	
Seriengehäuse, staub- und feuchtigkeitsgeschützt	
Vibrationsgedämpfte Platinen	
38-poliger Stecker	
2 Hydraulikventile pro Rad	
2 Bremskreise (Vorder- und Hinterachse)	
2 Hydraulik-Hochdruckpumpen	
2 Hydraulikspeicher	je 5 cm ³ Volumen
Standardanschlüsse	2 x Hauptbremszylinder M12 x 1 4 x Radbremszylinder M10 x 1
Maße	122 x 110 x 122 mm
Gewicht	1,910 g
Betriebstemperatur	-30 bis 130°C
Max. Stoßbelastung	50 g weniger als 6 ms
Max. Arbeitsgeschwindigkeit	360 km/h = 100 m/s = 224 mph

Druckmedium

DOT 4 Bremsflüssigkeit

DOT 5.1 Bremsflüssigkeit

Elektrische Daten

Versorgungsspannung 10 to 16 V, max. 24 V für 5 min

Max. Spannung 35 V für 200 ms

Energiebedarf Pumpe 230 W

Energiebedarf Relais 170 W

Energiebedarf Elektronik 8 W

Eingänge

4 Raddrehzahlen DF11i, DF11S oder DF11V

Bremsdruck Vorder- und Hinterachsbremskreis

Längsbeschleunigung, Querschleunigung, Drehrate (Sensor MM5.10)

11 Regelungsabstimmungen applizierbar für OEMs

ABS-Funktion deaktivierbar (Pos. 1 oder Pos. 12)

Ausgänge

Kontrollleuchte SILA (ABS)

Kontrollleuchte SILA (EBD), wenn benötigt

Raddrehzahl-Signal (TTL) FL / FR / RL / RR

Paketumfang und Gewichte

Hydraulikaggregat 1,910 g

2 Drucksensoren 40 g/je

Drehraten-/Beschleunigungssensor 60 g

Drehfunktionsschalter 12-stufig 50 g

4 Raddrehzahlsensoren DF11 Standard 50 g/je

Kontrollleuchte (SILA) 50 g

Fahrzeugspezifischer Kabelbaum mit Motor- Je nach Ausführung
sportsteckern

Clubsport Kabelbaum 1,540 g

Montage- und Dämpferplatten 80 g

Montageplatte für Hydraulikaggregat 212 g

Kommunikation

ABS und Drehratensensor CAN 1

Diagnose MSA Box II

4 Entsorgung

Hardware, Zubehör und Verpackungen sollten umweltgerecht sortiert werden.

Entsorgen Sie dieses elektronische Gerät nicht im Hausmüll.

Elektro- und Elektronik-Altgeräte müssen nach dem Elektro- und Elektronikgesetz (ElektroG) und der europäischen WEE-Richtlinie fachgerecht entsorgt werden.

5 Fahrzeugindividuelle Anpassungen

Physikalische Fahrzeugdaten

Für eine optimale Bremsleistung muss jede ABS M5-Einheit an das Fahrzeug angepasst werden, in dem sie eingesetzt werden soll. Dazu kann das System vom Anwender mit bestimmten Daten wie Fahrzeuggewicht, Fahrzeugabmessungen, Radumfang und Radgewicht programmiert werden. Das System verwendet diese Daten dann als Berechnungsgrundlage. Bosch kann diese Daten auch vor der Auslieferung auf Anfrage programmieren. Es ist sehr wichtig, dass Sie die Daten vor dem Betrieb des Fahrzeugs kalibrieren oder verifizieren.

Ein Formular, in das Sie Ihre Fahrzeugdaten eintragen können, sollte Ihnen von Ihrem Händler mit der Bestellung des ABS-Systems zur Verfügung gestellt werden, wenn Bosch die Programmierung übernehmen soll. Selbstverständlich finden Sie dieses Formular auch auf www.bosch-motorsport.com.

Kabelbaum

ABS M5 Kit 1 und Kit 2 werden mit einem Kabelbaum ausgeliefert, der speziell nach den Anforderungen des Kunden erstellt wird.

ABS M5 Clubsport werden mit einem Kabelbaum ausgeliefert, der nicht kundenspezifisch angepasst wird, siehe Kabelbaum-Layout ABS M5 Clubsport [► 52].



VORSICHT

Verwendung eines ABS M4 Kabelbaumes in Kombination mit ABS M5 führt zur Zerstörung des Steuergerätes.

Obwohl die Anschlussstecker beider Systeme identisch sind, benötigt jedes System seinen eigenen Kabelbaum.

Systemumgebung und zugehörige Anforderungen

Wird das ABS-System als stand-alone-System eingesetzt? Oder wird es mit einem Steuergerät vernetzt?

Wird es mit einem Serien-Steuergerät vernetzt, dann empfehlen wir aus Gründen der Kompatibilität die Verwendung eines Drehraten-/Beschleunigungssensors mit einer CAN-Rate von 500 kBaud. Überprüfen Sie die CAN-Geschwindigkeit, um den gleichen Wert für das ABS-Kit zu wählen.

Wird es mit einem Motorsport-Steuergerät vernetzt oder als autarkes Stand-alone-System verwendet, dann empfehlen wir die Verwendung eines Drehraten-/Beschleunigungssensors mit einer CAN-Rate von 1 MBaud. Diese Variante verfügt über einen größeren Messbereich.

Wird es mit einem Motorsport-Steuergerät MS 6 oder MS 7 vernetzt, dann ist die Verwendung eines Drehraten-Beschleunigungssensors mit einer CAN-Rate von 1 MBaud zum störungsfreien Betrieb erforderlich.



HINWEIS

Verwenden Sie in Ihrem Projekt einen Serien-CAN-Bus, so sollten Sie zur Vermeidung von Konflikten mit den ID-Botschaften behutsam vorgehen.

War oder ist das Fahrzeug bereits mit einem ABS-System ausgerüstet? Handelt es sich dabei um ein älteres ABS-System?

Das ABS M5 benötigt für den Betrieb Signale differenzieller Doppelhallsensoren, z.B. Bosch DF11 oder vergleichbare. Derartige Sensoren werden in neueren Fahrzeugen für ABS und ESP® eingesetzt und können für das ABS M5 übernommen werden. DF11 Sensoren wurden im Jahr 2006 erstmalig in Bosch Systemen eingesetzt. Die Signalpegel herkömmlicher Drehzahlsensoren, die z.B. bei älteren Serien-ABS-Systemen eingesetzt werden, sind mit dem ABS M5 nicht kompatibel; sie können als Signallieferanten nicht übernommen werden. Verfügt Ihr Fahrzeug über ein älteres ABS-System, dann müssen die alten Raddrehzahlsensoren gegen die im Paket enthaltenen ersetzt werden, um einen störungsfreien Betrieb des ABS M5 zu ermöglichen.

Sollten Sie sich nicht sicher sein, ob Ihre Sensoren mit dem ABS M5 kompatibel sind, übernimmt Bosch Motorsport gerne die Überprüfung.

Wird Ihr Fahrzeug erstmalig mit einem ABS-System ausgestattet, so benötigen Sie zur Erfassung der Raddrehzahlen eventuell für jedes Rad ein Inkrementenrad und einen Sensorhalter. Bitte beachten Sie die Einbaulage der Raddrehzahlsensoren.

Sollen die Raddrehzahlsignale auch anderen Steuergeräten als Information zur Verfügung gestellt werden?

1. Option CAN

2. Option Raddrehzahl TTL

Raddrehzahl Hall-Signale für FL, FR, RL und RR werden vom ABS M5 zur Verfügung gestellt. Unter Raddrehzahl TTL für FL, FR, RL und RR ist ein Anschlussstecker am Kabelbaum verfügbar, siehe auch Systemübersicht [▶ 4]. Die folgende Grafik zeigt beispielhaft die Spezifikation des Signals des linken Vorderrades.

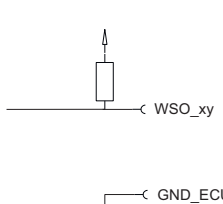
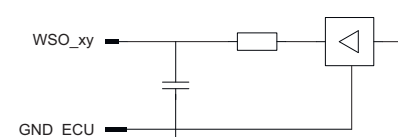
Signal Name: WSO_FL			Pin Number: 23		
Schematic (vehicle side)			Interface circuit (ECU side)		
					
Item	Min	Typ	Max	Unit	Remarks
Reference		GND_ECU			
DC output current, I _{out}			50m	A	
H voltage level, U _{out_high}				V	Open collector
L voltage level, U _{out_low}			1.5	V	@ I ≤ 50mA

3. Option Raddrehzahl-Signalweiche

Wir haben eine Raddrehzahl-Signalweiche entwickelt, die die Signale der Raddrehzahlsensoren dupliziert. Sie liefert DF11 an andere Systeme im Auto. Die Signale können beispielsweise für Traktionskontrolle, Display und Getriebe genutzt werden. Eine Übermittlung der Signale an OEM Steuergeräte ist nicht vorgesehen.

6 Paketumfang

6.1 ABS M5 Paket 1

Das ABS M5 Paket 1 (F02U.V05.289-01) umfasst folgende Komponenten, die auch einzeln als Ersatzteile bezogen werden können (Hydraulikaggregat nur im Austausch):

Bezeichnung	Teilenummer
Hydraulikaggregat DF11i	F02U.V05.286-01
Hydraulikaggregat DF11S	F02U.V05.287-01
Hydraulikaggregat DF11V	F02U.V05.288-01
Montageplatte für Hydraulikaggregat	0265.Y40.T56-02
2 Bremsdrucksensoren	0261.545.030
4 Raddrehzahlsensoren DF11S mit Seriensteckern	0265.008.022 (in Kombination mit DF11S Modul)
Drehraten-/Beschleunigungssensor	500 kBaud: F02U.V02.589-01 oder 1 MBaud/s F02U.V02.590-01 (erforderlich bei Verwendung ECU MS 6 oder MS 7)
Dämpferplatte für Drehraten-/Beschleunigungssensor	1271.032.390
Dreh-Funktionsschalter 12-stufig	F02U.V03.390-01
ABS M5 Skala, standard (OFF auf 12)	F02U.004.709-01
ABS M5 Skala, alternativ (OFF auf 1)	F02V.004.708-01
Kontrollleuchte (MIL) inkl. Steuerungselektronik	F02U.V00.112-02
Kabelbaum mit Motorsportsteckern, individuelles Layout nach Kundenanforderung, Raddrehzahlsensoren mit Seriensteckern	

6.2 ABS M5 Paket 2

Das ABS M5 Paket 2 (F02U.V05.290-01) umfasst alle Komponenten des Paketes 1 mit folgenden Unterschieden:

Bezeichnung	Teilenummer
4 Raddrehzahlsensoren DF11S mit Motorsportsteckern	F02U.V00.534-02 (Sensorkopf identisch mit 0265.008.022)
Kabelbaum mit Motorsportsteckern, individuelles Layout nach Kundenanforderung	

6.3 ABS M5 Clubsport

Das ABS M5 Paket Clubsport ist in folgenden Varianten verfügbar:

Bezeichnung	Teilenummer
Kit Clubsport (500 kBaud, DF11i)	F02U.V05.291-01
Kit Clubsport (1 MBaud, DF11i)	F02U.V05.292-01
Kit Clubsport (500 kBaud, DF11S)	F02U.V05.293-01
Kit Clubsport (1 MBaud, DF11S)	F02U.V05.294-01

Bezeichnung	Teilenummer
Kit Clubsport (500 kBaud, DF11V)	F02U.V05.295-01
Kit Clubsport (1 MBaud, DF11V)	F02U.V05.296-01

Das ABS M5 Paket Clubsport umfasst alle Komponenten von Paket 1, abweichend jedoch einen unveränderbaren Kabelbaum. Standardmäßig enthält der Kabelbaum einen 60 Ohm Abschlusswiderstand, der kundenspezifisch durch einen 120 Ohm Abschlusswiderstand ersetzt oder ganz entfernt werden kann, siehe Kabelbaum-Layout ABS M5 Clubsport [► 52].

Bezeichnung	Teilenummer
Kabelbaum Clubsport	F02U.V02.642-01

6.4 Steckerübersicht ABS M5 Paket 1

Das ABS M5 Paket 1 umfasst folgende Stecker, die auch einzeln als Ersatzteile bezogen werden können:

Anschlussstecker für	Teilenummer
Anbausteuergerät	
Abgang oben	F02U.B00.238-01
Abgang unten	F02U.B00.237-01
Bremsdrucksensor Kompakt 3-polig	D261.205.335-01
Dreh-Funktionsschalter 12-stufig ASL006-05SE-HE	F02U.000.230-01
Kontrollleuchte (MIL) ASL006-05SA-HE	F02U.000.226-01
Raddrehzahlsensor Tyco 2-polig	F02U.B00.241-01
Drehraten-/Beschleunigungssensor Tyco 4-polig	F02U.B00.435-01
Diagnosestecker AS012-35SN	F02U.000.258-01
Raddrehzahl-Signalweiche ABS-seitig AS612-35SN	F02U.000.443-01
Datenlogger Intersection ASL006-05SD-HE	F02U.000.229-01

6.5 Steckerübersicht ABS M5 Paket 2

Das ABS M5 Paket 2 umfasst alle Stecker des Paketes 1 mit folgenden Unterschieden:

Anschlussstecker für	Teilenummer
Raddrehzahlsensor kabelbaumseitig ASL006-05PN-HE	F02U.000.342-01
Raddrehzahlsensor sensorseitig ASL606-05SN-HE	F02U.000.416-01

6.6 Steckerübersicht ABS M5 Clubsport

Das ABS M5 Paket Clubsport umfasst alle Stecker des Paketes 1 mit folgenden Unterschieden:

Anschlussstecker für	Teilenummer
Kodierstecker CAN kabelbaumseitig Super Seal 2-polig	F02U.B00.246-01
Kodierstecker CAN mit 60 Ohm Widerstand Super Seal 2-polig	F02U.B00.247-01

7 Montage der Komponenten

7.1 Hydraulikaggregat mit Anbausteuergerät

- 1 MC2: Brake master cylinder rear
- 2 RR: Brake cylinder rear right
- 3 RL: Brake cylinder rear left
- 4 FR: Brake cylinder front right
- 5 FL: Brake cylinder front left
- 6 MC1: Brake master cylinder front

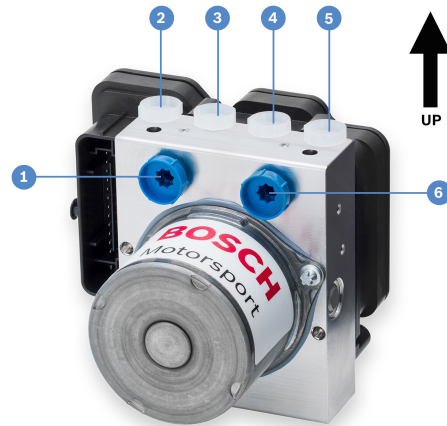

Das Hydraulikaggregat mit Anbausteuergerät hat sechs hydraulische Anschlüsse: zwei für die Hauptbremszylinder (je einer für die Vorderachse und die Hinterachse) und vier für die Radbremszylinder. Die hydraulischen Anschlüsse sind mit transparent-weißen und blauen Verschlussstopfen verschlossen.

Bitte bewahren Sie diese Verschlussstopfen auf; Sie werden sie möglicherweise benötigen, um die Anschlüsse zu Transportzwecken wieder zu verschließen, siehe auch Kapitel Demontage des Hydraulikaggregates [► 22].



VORSICHT

Das Hydraulikaggregat wird vor der Auslieferung mit Bremsflüssigkeit vorbefüllt. Achten Sie bei der Montage darauf, dass diese Bremsflüssigkeit nicht ausläuft.

Montieren Sie das Hydraulikaggregat so, dass die Anschlüsse für die Radbremszylinder nach oben zeigen. Das erleichtert Ihnen die Entlüftung der Bremsanlage. Sichern Sie die Hydraulikeinheit auf der mitgelieferten Montageplatte über die M10x1 Gewindebohrung an der Gehäuseunterseite. Zur Vermeidung von Vibrationen sollten Dämpfungselemente zwischen Montageplatte und Fahrzeugboden angebracht werden. Zwischen der Montageplatte und dem Fahrzeugboden sollten ca. 10 mm Abstand eingehalten werden. Das erleichtert Ihnen das Öffnen und Schließen der Steckverbindung.



HINWEIS

Korrekte Einbaulage: Anschlüsse der Radbremszylinder zeigen nach oben. Zur Vermeidung von Vibrationen Dämpfungselemente bei der Montage verwenden. Mindestens 10 mm Abstand zwischen Montageplatte und Fahrzeugboden einhalten.

Weitere Montagehinweise: Siehe Angebotszeichnung Hydraulikaggregat mit Steuergerät [► 43].

**HINWEIS****FIA regelkonform**

Mit nur 8 Ventilen entspricht das ABS M5 Steuergerät den aktuellen Vorgaben der FIA für das GT 3 Reglement.

**HINWEIS****Wir empfehlen einen Austausch des Hydraulikaggregats nach einem Jahr.**

In Rennfahrzeugen sind die Hydraulikaggregate deutlich höheren Belastungen ausgesetzt als in Serienfahrzeugen. Wir empfehlen daher den Austausch auch bei voller Funktionsfähigkeit, um das Restrisiko eines Ausfalls so gering wie möglich zu halten.

7.2 Bremsdrucksensor



Montieren Sie den Bremsdrucksensor in den vorderen und den hinteren Bremskreis zwischen Hauptzylinder und Hydraulikaggregat. Je größer die Entfernung zum Hydraulikaggregat, desto geringer die Gefahr von Vibrationsschäden.

Der Sensor hat ein M10x1 Gewinde. Befüllen Sie den Sensor vor der Montage mit Bremsflüssigkeit, z.B. mittels einer kleinen medizinischen Spritze. Montageposition mit Öffnung oben erleichtert Ihnen das Entlüften der Bremsanlage.

**HINWEIS****Verwendung eines anderen als des mitgelieferten Sensors führt zu Beschädigung des Steuergerätes. ABS M4 Sensoren sind nicht kompatibel mit dem ABS M5.**

Weitere Hinweise finden Sie unter Angebotszeichnung Bremsdrucksensor [► 45].

7.3 Raddrehzahlsensor



Das ABS M5 benötigt zur Funktion speziell aufbereitete Raddrehzahlensignale, welche ausschließlich von aktiven Drehzahlsensoren wie z.B. der Bosch DF11-Familie geliefert werden. Diese Doppel-Hallsensoren arbeiten nach dem Differenzprinzip. Die Signale aller vier Drehzahlsensoren müssen dem ABS M5 zur Verfügung stehen - andernfalls vermutet das System einen Fehler und schaltet ab. Verwenden Sie deshalb ausschließlich Drehzahlsensoren wie die im ABS M5-Paket enthaltenen. Wir bieten unterschiedliche DF11-Varianten für eine fahrzeugindividuelle Auslegung an. Vorhandene Sensoren prüfen wir gerne auf Verwendbarkeit.

Achten Sie beim elektrischen Anschließen auf die Polung.

Montieren Sie die Raddrehzahlsensoren so, dass sie in definierter Position zu den Inkrementenrädern stehen. Diese definierte Position finden Sie in der Angebotszeichnung Raddrehzahlsensor [▶ 44] (Fixierschraube in Drehrichtung des Inkrementenrades). Wird der Sensor in einer anderen als der dort definierten Position montiert, funktioniert er nicht! Die Sensoraufnahme sollte möglichst steif ausgeführt werden, um ein Schwingen des Sensors zu vermeiden.



HINWEIS

Verwenden Sie ausschließlich differentielle Doppel-Hallsensoren, z.B. Bosch DF11 oder vergleichbare. Unterstützte Bosch Sensoren: DF11i, DF11S und DF11V.

Montieren Sie die Sensoren sicher und achten Sie auf die richtige Montageposition (Sensoren richtungsempfindlich). Wählen Sie möglichst stabile Sensorhalterungen.

7.4 Inkrementenrad

Die Inkrementenräder werden üblicherweise mit 48 Zähnen ausgeführt. Das Verhältnis Zahn/Lücke sollte ca. 50 % betragen, die Zahnhöhe ca. 3 mm. Das Inkrementenrad muss aus einem ferromagnetischen Material bestehen. Bei Bedarf kann zur Auslegung des Inkrementenrades eine technische Kundenunterlage zur Verfügung gestellt werden, Kontaktdaten finden Sie auf der Rückseite dieser Broschüre.

7.5 Abstand Sensor zu Inkrementenrad

Der Abstand zwischen Sensor und Inkrementenrad kann nach den Abmessungen des Inkrementenrades und den Einbauverhältnissen optimiert werden. Üblicherweise beträgt er 0.8 ± 0.1 mm.



HINWEIS

**Verwenden Sie ein ferromagnetisches Inkrementenrad.
Der Abstand zwischen Sensor und Inkrementenrad sollte 0.8 ± 0.1 mm betragen.**

Weitere Montagehinweise: Siehe Angebotszeichnung Raddrehzahlsensor [▶ 44].

7.6 Drehraten-/Beschleunigungssensor

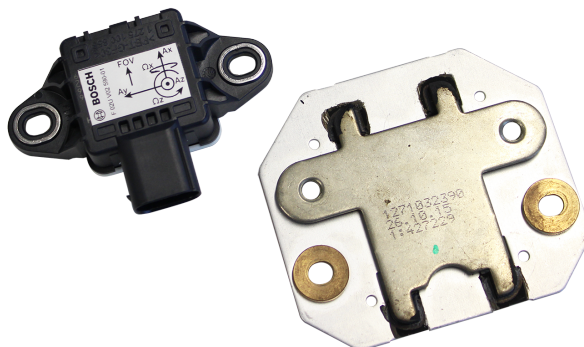

Das ABS M5 System verwendet einen Drehratensensor der MM5.10-Generation mit CAN-Übertragungsraten von 500 kBaud oder 1 MBaud. Die Übertragungsrate ist vom Gesamtsystem abhängig. Montieren Sie den Sensor im Zentrum der Gravitation des Fahrzeuges und horizontal auf der im Paket enthaltenen Dämpferplatte. Positionieren Sie den Sensor so, dass der Anschlussstecker in Richtung Fahrzeugheck zeigt.



HINWEIS

Der Betrieb des ABS M5 in Kombination mit einem Bosch Motorsteuergerät MS 6 oder MS 7 erfordert einen 1 MBaud-Sensor.

Andere Übertragungsraten werden vom System nicht verarbeitet..



HINWEIS

Verwenden Sie ausschließlich den empfohlenen Drehratensensor. Verwenden Sie die Dämpferplatte. Stellen Sie sicher, dass der Sensor in der richtigen Position eingebaut wurde, siehe Bild oben.

7.7 Dreh-Funktionsschalter



*Max. tightening torque:
1-2 Nm!*

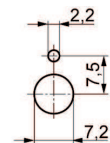

Front-panel cut out with locating lug

Der Fahrer kann während der Fahrt über den Dreh-Funktionsschalter unterschiedliche Reglerabstimmungen auswählen und sein persönliches Optimum finden. Der Schalter sollte deshalb für den Fahrer gut erreichbar montiert werden. Eine hinterlegte Skala zur Bestimmung der aktuellen Schalterstellung hat sich als sehr hilfreich erwiesen, siehe Abbildung in Kapitel Funktionen [► 6]. Die aktuelle Schalterstellung wird auch auf den CAN-Bus übertragen und kann auf einem Display angezeigt werden, z.B. DDU 9 oder DDU 10 von Bosch Motorsport.



HINWEIS

Verwenden Sie ausschließlich den mitgelieferten Dreh-Funktionsschalter.

Beachten Sie das maximale Anzugsdrehmoment von 1 bis 2 Nm. Höheres Drehmoment führt zu Schwergängigkeit und Defekt.

Entfernen Sie die vordere Abdeckung des Schalters, um Zugang zu den Befestigungselementen zu erhalten.

7.8 Kontrollleuchte (SILA)



Der im Paket enthaltene Kabelbaum ist so aufgebaut, dass die Stromversorgung der Kontrollleuchte SILA vor dem Zentralschalter für das ABS M5 abgezweigt wird (Klemme 30). Nur so kann sichergestellt werden, dass die Kontrollleuchte (SILA) leuchtet, wenn das ABS M5 außer Funktion ist.

Kabellänge Stecker bis Elektronikplatine: 600 mm



HINWEIS

**Kontrollleuchte für den Fahrer gut sichtbar einbauen.
Kontrollleuchte leuchtet dauerhaft, wenn Drehschalter auf OFF, die Diagnosesoftware aktiv ist oder ein aktiver Fehler vorliegt, der das ABS deaktiviert.**



HINWEIS

Kontrollleuchte blinkt zwei Sekunden lang,

im Falle einer Radsensorsignaländerung, die das Radsignalqualitätsbit im ABS setzt. Wenn das Ereignis zu kurz ist, um eine ABS-Fehlermeldung auszulösen, blinkt die Kontrollleuchte zwei Sekunden lang nach dem letzten Ereignis. Dies kann auf einen möglicherweise bevorstehenden Sensorausfall hinweisen. Das Überfahren von Curbs kann dieses Ereignis bewirken.

Wenn die Kontrollleuchte blinkt, wird die ABS-Regelung für das betroffene Rad für die Dauer des Ereignisses eingefroren.

7.9 Bremsleitungen

Alle Bremsleitungen sollten als starre Stahlleitungen ausgeführt werden. Setzen Sie flexible Leitungen nur da ein, wo nichts anderes möglich ist. Dadurch wird der Volumenverbrauch gering gehalten und das ABS muss weniger regeln.

Die ABS M5-Systeme verwenden Bremsleitungsanschlüsse, die für europäische OEM-Anwendungen üblich ist. Dabei werden radseitig M10x1 DIN-Überwurfmuttern verwendet und M12x1 DIN am Hauptbremszylinder. Adapter sollten möglichst vermieden werden. Weitere Details finden Sie unter Angebotszeichnung Hydraulikaggregat mit Steuergerät.

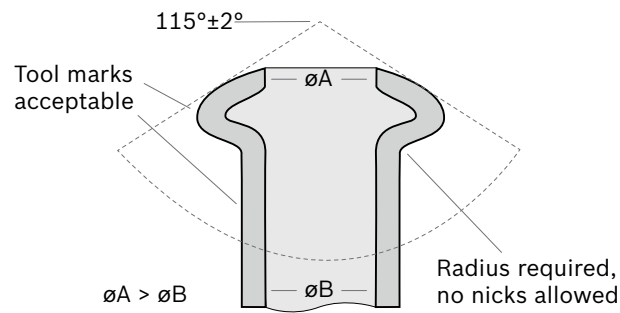

Das Hydraulikaggregat wird im Fahrzeug auf der mitgelieferten Montageplatte befestigt. Im Betrieb gerät das Hydraulikaggregat in Schwingungen. Diese Schwingungen übertragen sich auf die Bremsleitungen. Zur Verhinderung schwingungsbedingter Defekte an den Bremsleitungen sollten diese bis zu einem Abstand von mindestens 20 cm vom Hydraulikaggregat nicht fixiert werden und frei schwingen können.



HINWEIS

Bevorzugt starre Metallbremsleitungen verwenden; Stahlflexleitungen nur dort einsetzen, wo sie erforderlich sind.

Bremsleitungen 0 bis 20 cm vom Hydraulikaggregat nicht fixieren, Aggregat schwingt: Bruchgefahr an Leitungen!

Verwenden Sie ausschließlich Bremsleitungen mit einem Innendurchmesser von mindestens 3,2 mm.

7.10 Bremszangen

Es sollten möglichst steife Bremszangen eingesetzt werden. Jegliche Ausdehnung führt zu höherem Volumenverbrauch. Bei ABS-Betrieb sind auch die Dichtungen der Bremskolben wesentlich höher belastet. Deshalb müssen sie häufiger kontrolliert werden.



HINWEIS

Möglichst steife Bremszangen einsetzen.

Dichtungen der Bremskolben häufiger kontrollieren.

Je höher der Bremsdruck ist, desto größer wird die Elastizität der Bremse. Optimal ist ein Blockierdruck von max. 80 bar.

7.11 Hauptbremszylinder

Die Hauptbremszylinder in einem mit ABS ausgestatteten Rennwagen sind durch die ABS-Rücklaufpumpe stark den Kolbenschwingungen ausgesetzt.

Testen und prüfen Sie die Hauptbremszylinder regelmäßig, sowohl aus Sicherheitsgründen als auch zur Vermeidung von Schäden an der ABS-Einheit.



⚠ VORSICHT

Testen und prüfen Sie die Hauptbremszylinder regelmäßig.

7.12 Bremsflüssigkeit

Bremskomponenten und -systeme sind ausschließlich für die Verwendung mit den folgenden Bremsflüssigkeiten auf Glykol-/Glykoletherbasis, einschließlich deren Mischungen, vorgesehen:

- DOT 4 (einschließlich SAE/ISO/JIS-Unterklassen)
- DOT 5.1

gemäß

- FMVSS 116, Ausgabe 16.10.2015
- SAE J 1703, Ausgabe 28.08.2014
- SAE J 1704, Ausgabe 28.08.2014
- DIN ISO 4925, Ausgabe 05.02.2014
- JIS K2233, Ausgabe 20.06.2006

Im Allgemeinen sind die Bremskomponenten und -systeme für den Betrieb mit diesen allgemeinen Bremsflüssigkeitskategorien ausgelegt. Die Eigenschaften der Bremsflüssigkeit beeinflussen jedoch die Leistung und Zuverlässigkeit.

Für den Einsatz im Rennsport bieten einige Hersteller Flüssigkeiten mit einem Siedepunkt von über 300°C an. Diese sind stark hygroskopisch und sollten daher häufiger als üblich ausgetauscht werden. Bitte beachten Sie die Empfehlungen des Bremsflüssigkeitsherstellers zum Testen und Wechseln.

7.13 Demontage des Hydraulikaggregates

Demontieren Sie das Hydraulikaggregat. Belassen Sie die Bremsflüssigkeit in dem Aggregat, um ein Verkanten der Ventile zu verhindern, und verschließen Sie die Hydraulikan-schlüsse mit den mitgelieferten Dichtstopfen. Die Einheit ist nun versandbereit.

8 Kommunikation mit dem Laptop

Als Kommunikationsschnittstelle zwischen ABS M5 und Programmier- und Diagnosesoftware auf dem Laptop dient die MSA Box II von Bosch Motorsport. Sie verfügt über zwei Anschlussstecker: einen USB-Stecker zum Anschluss an den Laptop und einen Motorsportstecker zum Anschluss an den Gegenstecker im Fahrzeugkabelbaum.



Installation des MSA Box II-Treibers

Vor der ersten Verwendung der MSA Box II muss auf dem Laptop ein Treiber installiert werden. Diesen finden Sie zum kostenlosen Download auf unserer Internetseite unter www.bosch-motorsport.de.



HINWEIS

Bitte beachten Sie, dass während der Installation des Treibers die MSA Box II nicht am Laptop angeschlossen sein darf.

Verbinden Sie nach der Installation des Treibers die MSA Box II mit Ihrem Laptop. Dadurch wird eine initiale Kommunikation ausgelöst, die MSA Box II ist nun betriebsbereit. Folgen Sie den Anweisungen, die zur Installation der MSA Box II angezeigt werden. Sobald Sie alle Eingabeaufforderungen abgeschlossen haben, erkennt der Computer, dass die MSA Box II einsatzbereit ist.

Gehen Sie in dieser Reihenfolge vor:

1. MSA Box II vom Laptop trennen.
2. Treiber installieren.
3. MSA Box II mit Laptop verbinden.

Sie können das ABS M5 über den Anschluss "Diagnosis Interface" an einen Laptop mit der MSA Box II anschließen. Der Anschluss der Diagnoseschnittstelle sollte so platziert werden, dass er leicht zugänglich ist. Mit der Programmier- und Diagnosesoftware, siehe Kapitel Programmier- und Diagnosesoftware [▶ 24], können Sie fahrzeugspezifische Programmeinstellungen vornehmen und Fehlermeldungen öffnen / löschen.

9 Programmier- und Diagnosesoftware

9.1 Installation der Programmier- und Diagnosesoftware

Nach der Installation der MSA Box II erfolgt die Installation der Programmier- und Diagnosesoftware **RaceABS**. Sie finden die Software zum kostenlosen Download auf unserer Internetseite www.bosch-motorsport.de.

Schalten Sie die Zündung ein.

Verbinden Sie den USB-Stecker der MSA Box II mit Ihrem Laptop und den Motorsportstecker der MSA Box II mit dem ABS M5-Kabelbaum, um die Kommunikation zu ermöglichen.

Bei der Installation wird auf dem Desktop eine Verknüpfung generiert. Starten Sie nach der Installation die Software per Klick auf das Icon der Verknüpfung mit der Bezeichnung „RaceABS“. Eine grüne Statusanzeige bestätigt die erfolgreich hergestellte Verbindung. Ein Fenster öffnet sich, in welchem das verwendete Bremssystem ausgewählt werden kann.

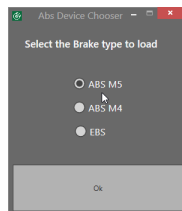

Ein weiteres Fenster öffnet sich, in welchem das verwendete CAN Interface ausgewählt werden kann.

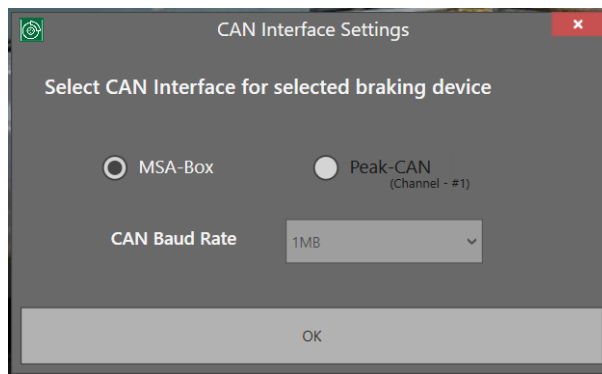

Wenn am Laptop keine MSA Box II angesteckt ist, blinkt die Statusanzeige im Explorer nach dem Starten der Software rot-gelb und in der Statusleiste erscheint folgende Fehlermeldung:



Folgende Fehlermeldung erscheint, wenn entweder das ABS-Steuerg r t keine Stromversorgung erh lt (z.B. Z ndung aus), oder die MSA Box II nicht an den Fahrzeugkabelbaum angeschlossen ist. Stellen Sie sicher, dass die Verbindung zwischen der Diagnosesoftware und der MSA Box II gew hrleistet ist:

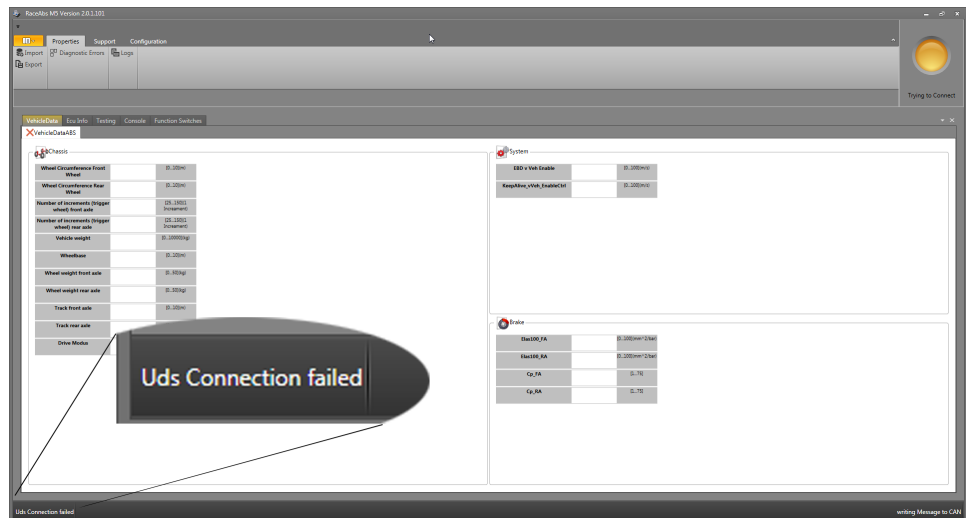

Farben der Statusanzeige

Die Statusanzeige kann im Online-Modus in folgenden Farben leuchten:

Rot	keine Verbindung
Gelb	Verbindung wird hergestellt oder MSA Box II kann keine Verbindung mit dem ABS herstellen (z.B. ABS ausgeschaltet)
Gr�n	Verbindung hergestellt, Online-Modus
Rot-Gelb blinkend	MSA Box II ist nicht an Laptop angeschlossen
White	Offline-Modus

Wechsel zwischen Online- und Offline-Modus

Ist keine Verbindung vorhanden, ist es einfacher, die Diagnosesoftware im Offline-Modus zu bedienen. Klicken Sie mit der rechten Maustaste auf die Statusanzeige, um zwischen dem Online- und Offline-Modus zu w hlen:

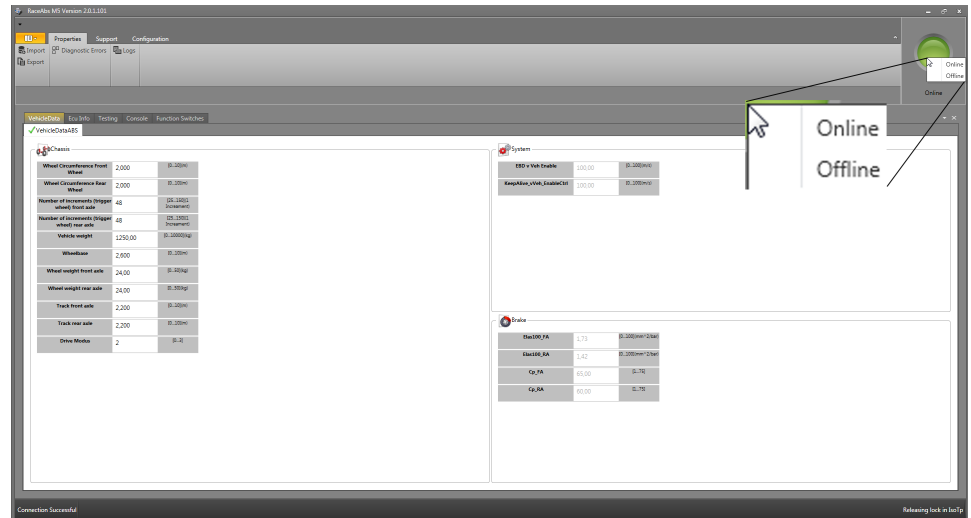

Leuchtet die Statusanzeige grün, befindet sich das System im Online-Modus; leuchtet die Statusanzeige weiss, befindet sich das System im Offline-Modus.



HINWEIS

Der Status kann nur gewechselt werden, wenn der ABS-Baum geschlossen ist

9.2 Funktion der Programmier- und Diagnosesoftware

9.2.1 Diagnosefehler

Das ABS-Steuergerät sendet gespeicherte Fehler als codierte Daten an die Diagnosesoftware RaceABS. Diese Dateien werden nun von einer Übersetzungsdatei in Klartext überführt und auf der „ECU Info“-Seite im RaceABS angezeigt.

Bei der Installation von RaceABS wird eine Standard-Übersetzungsdatei installiert. Wenn Ihre Fehlerbeschreibungen nicht als Klartext erscheinen oder eine orange Warnung aufleuchtet, fehlt Ihnen die zu Ihrer Softwareversion passende Übersetzungsdatei, siehe folgenden Screenshot.

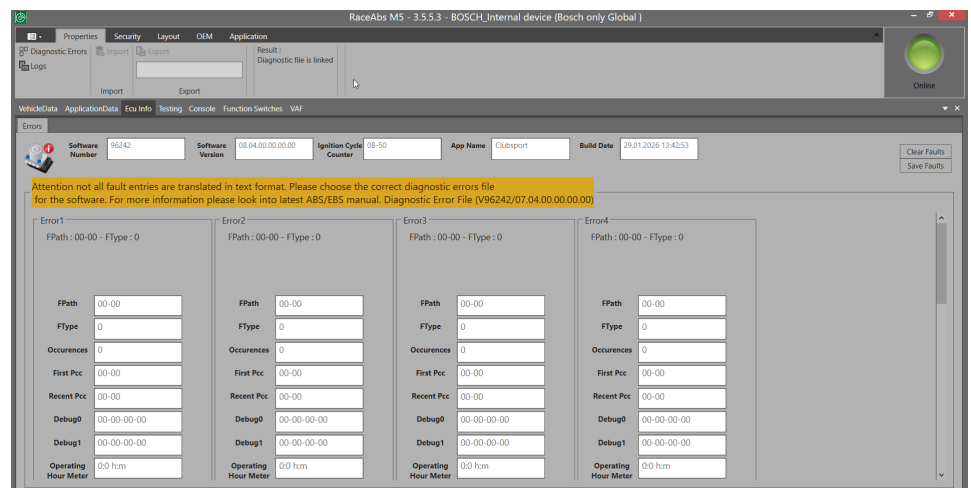

Ohne passende Übersetzungsdatei werden einige Fehler nicht übersetzt, andere werden möglicherweise falsch interpretiert. Die Verwendung einer passenden Übersetzungsdatei ist deshalb sehr wichtig.

So finden Sie die zu Ihrem ABS System passende Übersetzungsdatei:

- Notieren Sie die in Ihrem ABS System verwendete Software-Nummer und -Version. Sie finden sie oben auf der „ECU Info“-Seite im RaceABS.
- Öffnen Sie die Bosch Motorsport-Internetseite und laden Sie die zu Ihrer Software passende XML-Übersetzungsdatei. Der Dateiname beinhaltet Software-Nummer, angeführt mit „BB“ und Software-Version, angeführt mit „V“. Nullen am Ende werden bisweilen gelöscht. Die Angaben im Dateinamen müssen mit der verwendeten Software übereinstimmen.
 - Beispiel: Sie verwenden die Software 96242 mit der Versionsnummer 08.04.00.00.00. In diesem Fall benötigen Sie die Übersetzungsdatei TKWINX_FAILUREMEMORYDESCRIPTION_BB96242_v08_04.XML
- Speichern Sie die Datei auf Ihrem Computer.
- Klicken Sie im RaceABS unter „Properties“ auf „Diagnostic Errors“ und wählen Sie die passende Übersetzungsdatei.

Auf unserer Internetseite finden Sie die häufigsten Übersetzungsdateien. Sollte die von Ihnen benötigte Datei nicht dabei sein, wenden Sie sich an Ihren Händler oder OEM Kundenservice.

9.2.2 Fahrzeugdaten

Sie finden ein Formular zum Eintragen Ihrer Fahrzeugdaten auf www.bosch-motorsport.com. Dieses Formular sollte Ihnen von Ihrem Händler bei der Bestellung des Kits zur Verfügung gestellt werden, wenn das Kit von Bosch vorprogrammiert werden soll.

Bei einem Austausch des Steuergerätes oder Änderung der einprogrammierten Fahrzeugdaten können Sie die erforderliche Neubedatung mit Hilfe der Software selbst vornehmen.

In dem Fenster „Vehicle Data ABS“ können Sie sich zu jedem Messwert eine kurze Erklärung oder die Messeinheit anzeigen lassen. Fahren Sie mit der Maus auf den Namen des Messwertes. Es erscheint neben dem Mauszeiger ein kleines Fenster mit der Erklärung.

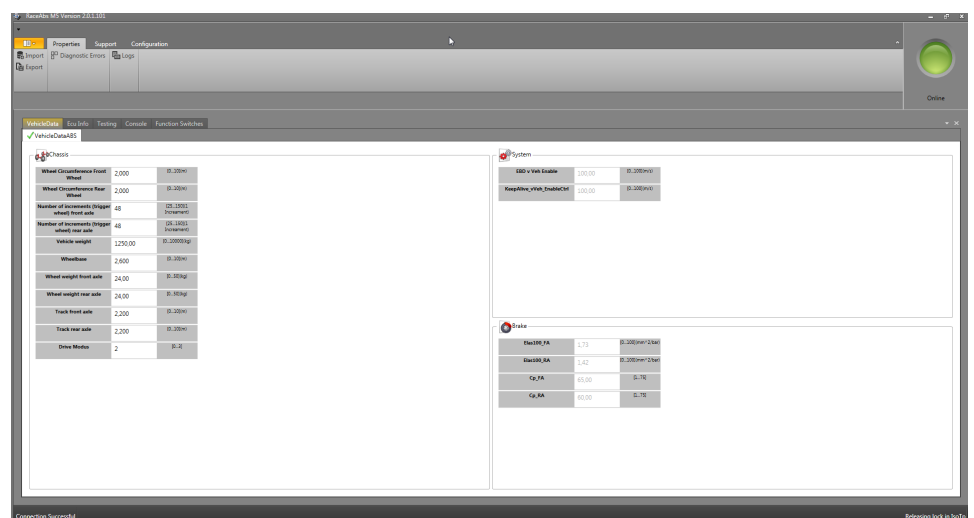

Die Fahrzeugdaten des Fensters „Vehicle Data ABS“ können Sie einzeln abspeichern und öffnen. Klicken Sie dazu mit der rechten Maustaste in das Fenster. So kann ein Textfile in das System geladen oder das aktuelle Fenster abgespeichert werden.

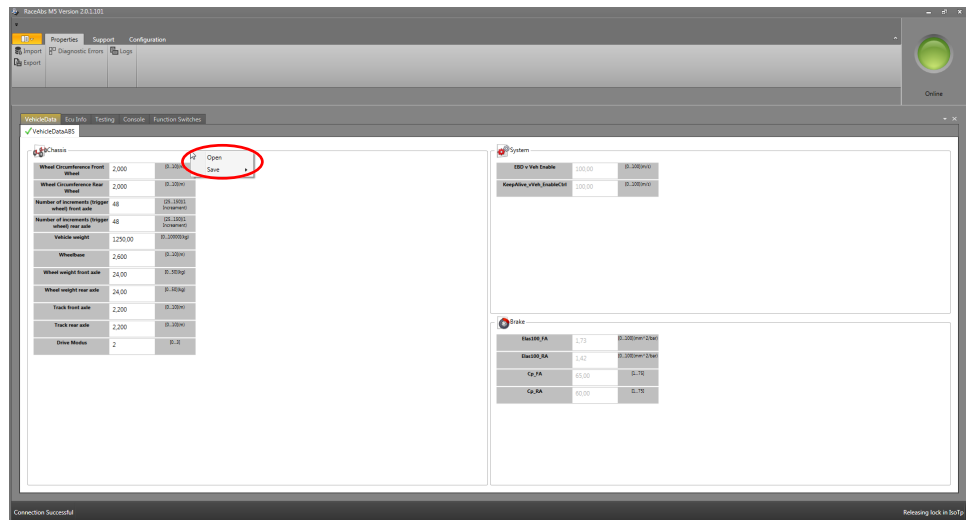

HINWEIS

Es wird nur das aktive Fenster gespeichert.

Standardwert für Dreh-Funktionsschalter

Sie können für den 12-stufigen Dreh-Funktionsschalter einen Standardwert angeben. Sollte der Dreh-Funktionsschalter ausfallen, verwendet das System automatisch diesen Standardwert. Um dem Standardwert eine Position zuzuweisen, wählen Sie in dem Fenster „Default Position“ unter „MultiSwitch“ eine Zahl zwischen eins und zwölf aus.

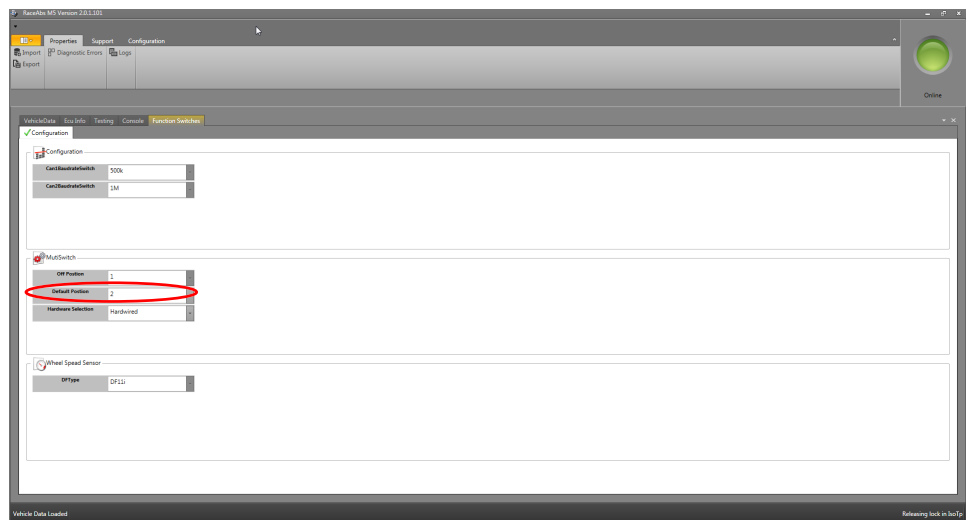

HINWEIS

Versuchen Sie die Einstellung strategisch vorzunehmen, um zum Beispiel die beste Kompromissposition für alle Bedingungen zu schaffen.

9.2.3 Funktionstest

Nach der Montage der Systemkomponenten ist vor der ersten Probefahrt ein Funktionstest durchzuführen. Dieser Test stellt sicher, dass alle Komponenten (elektrisch und hydraulisch) korrekt zusammengebaut wurden und ordnungsgemäß funktionieren.

Bocken Sie das Fahrzeug auf, so dass alle vier Räder frei beweglich sind (Hebebühne). Notfalls kann auch jedes Rad einzeln angehoben und überprüft werden. Für die Überprüfung der hydraulischen Zuordnung der Räder wird eine Hilfsperson benötigt.

Schritt 1: Prüfung der Kommunikation mit dem Product namenode:762732911003 - Steuergerät

siehe Kapitel Kommunikation mit dem Laptop [▶ 23].

Schritt 2: Prüfung der korrekten Zuordnung der Raddrehzahlen

Bewegen Sie nacheinander alle vier Räder des aufgebockten Fahrzeuges und kontrollieren Sie die richtige Zuordnung vorne/hinten und rechts/links. Beim Drehen des jeweiligen Rades muss an der entsprechenden Position ein Wert angezeigt werden, siehe folgendes Bild.

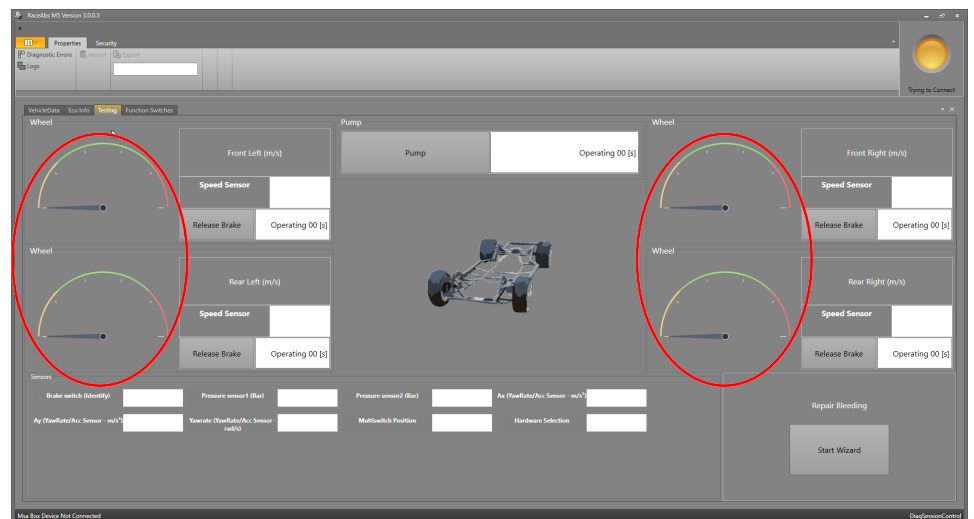

Sie tun dies nur, um zu sehen, ob ein Signal von der ABS-Einheit neu bestimmt wird. Dies ist keine Überprüfung der Signalqualität.

Schritt 3: Prüfung der korrekten hydraulischen Zuordnung der Räder

Lassen Sie eine Hilfsperson das Bremspedal treten und den Bremsdruck halten, so dass alle vier Räder des aufgebockten Fahrzeuges blockiert sind. Dabei ist ein Bremsdruck von 15 bis 20 bar ausreichend. Geben Sie nun, nacheinander per Mausclick auf die „Release Brake“-Buttons Bremse für Bremse bzw. Rad für Rad frei. Das entsprechende Rad muss dann gedreht werden können.



HINWEIS

Bei Fahrzeugen mit hoher Sperrwirkung sind entsprechend große Drehmomente aufzubringen, um diesen Test durchzuführen.

Kontrollieren Sie die hydraulische Zuordnung für jedes Rad. Warten Sie, bis die Räder wieder fest sind, bevor Sie mit dem nächsten Schritt weitermachen.

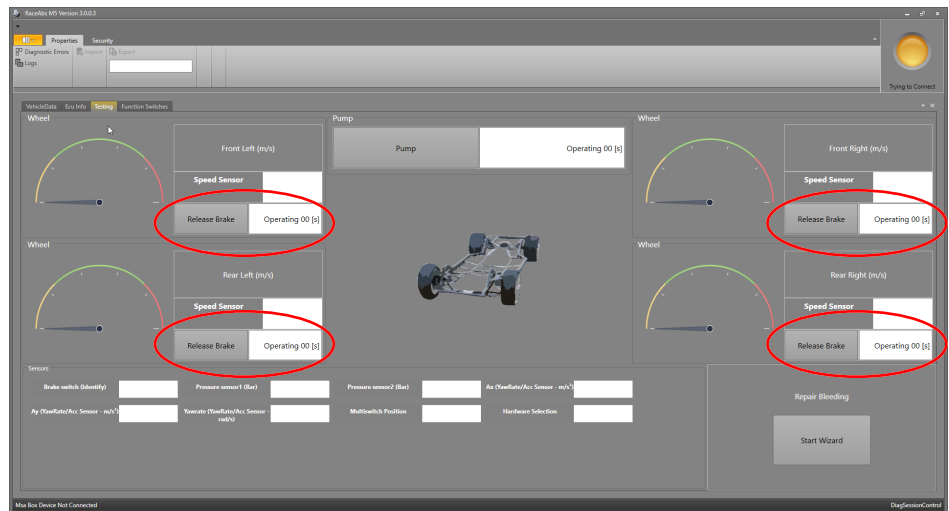

Schritt 4: Prüfung des elektrischen Pumpenmotors

Bei Mausklick auf den Button „Pump“ muss der Pumpenmotor für 10 Sekunden oder bis der Button erneut gedrückt wird, anlaufen.

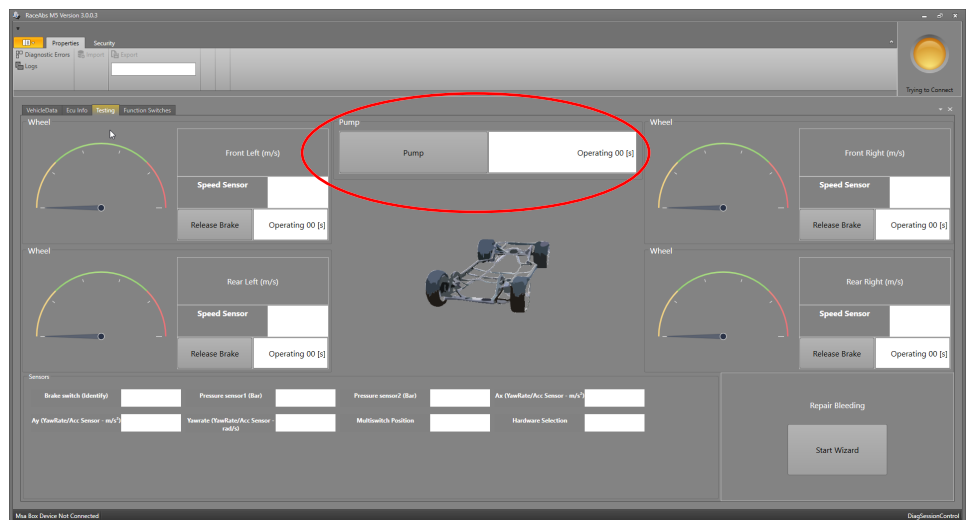

Schritt 5: Prüfung des Bremsdrucksensors und des Bremslichtschalters

Starten Sie das RaceABS mit Verbindung zur MSA Box II. Betätigen Sie das Bremspedal für einige Sekunden mit langsam zunehmendem Druck. Die „Brake switch“-Anzeige sollte nun von 0 auf 1 umschalten, siehe Grafik unten.

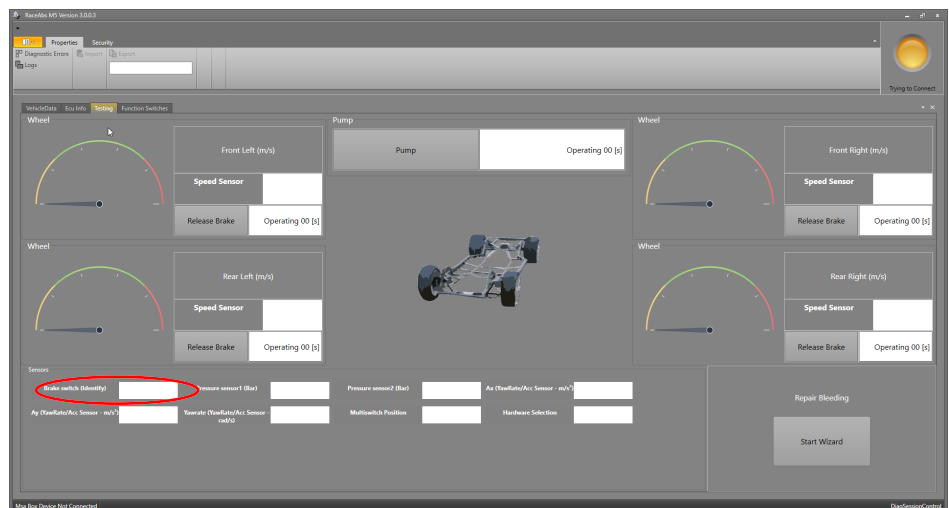

Wenn die Anzeige nicht umschaltet, überprüfen Sie bitte die Bremsdrucksensoren. Die Bremsdruckanzeige „Pressure sensor“ sollte einen logischen Wert anzeigen, wie z.B. 3,87 in der Grafik unten.

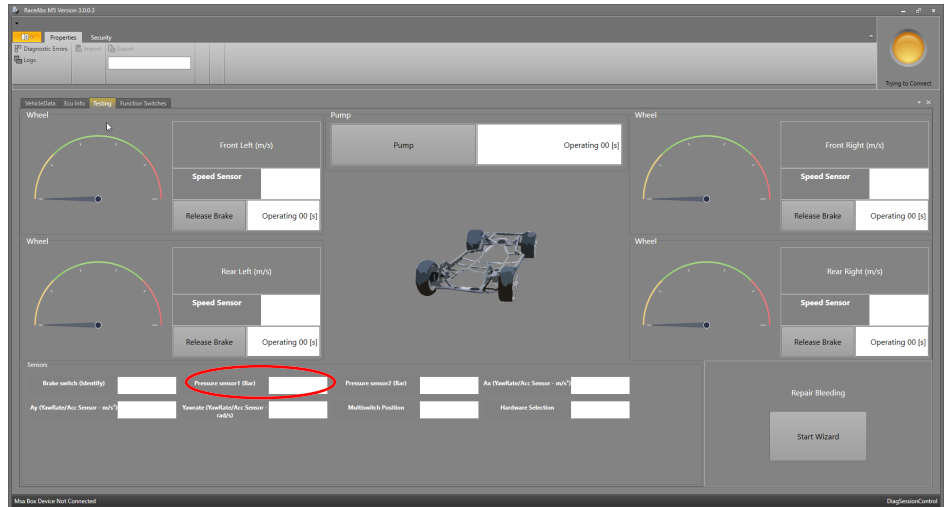

Wird kein Wert oder ein unlogischer Wert angezeigt, so öffnen Sie das „ECU Info“-Fenster und prüfen Sie den Fehlerspeicher. Gibt es hier Einträge, die sich auf die Funktion des Bremsdrucksensors beziehen? Mehr Informationen bezüglich ECU-Diagnoseinformationen finden Sie im Kapitel ECU Info (Diagnose). [► 33]

Schritt 6: Prüfung des Dreh-Funktionsschalters

Schalten Sie den 12-stufigen Dreh-Funktionsschalter einmal komplett durch alle Stufen. Reagiert die „Multiswitch“-Anzeige auf alle Drehbewegungen? Mit jeder Drehstufe im Uhrzeigersinn sollte sich die Anzeige um 1 erhöhen. In Schalterposition 12 (OFF) sollte die Kontrollleuchte SILA dauerhaft leuchten.

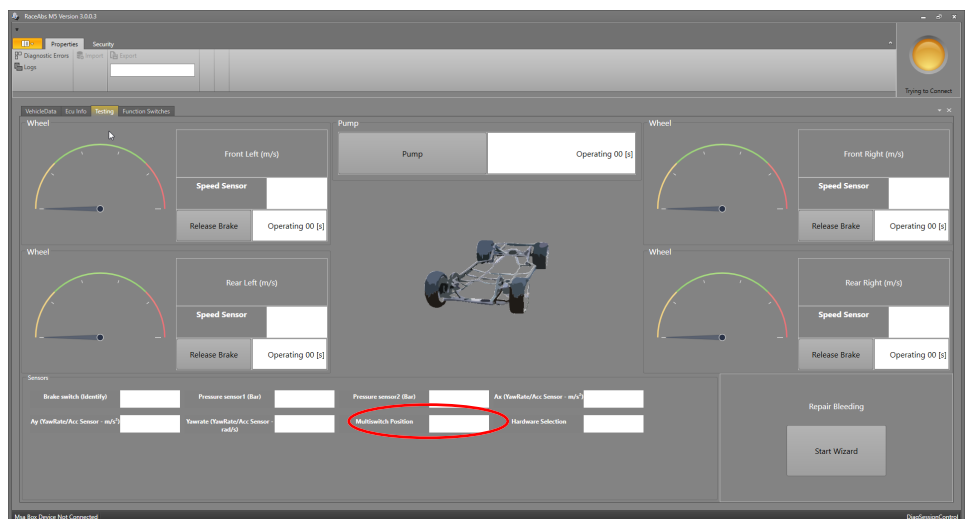

HINWEIS

Im Diagnosemodus leuchtet die SILA immer!

9.2.4 Entlüftungshilfe

Unter der Registerkarte "Testing" der RaceABS-Software finden Sie unten rechts auch einen Bereich mit der Bezeichnung "Repair Bleeding" mit der Schaltfläche "Start Wizard". Mit dieser Taste werden Sie durch die Entlüftung der Hydraulikeinheit geführt. Diese kann erforderlich sein, wenn Luft im Speicher der Hydraulikeinheit eingeschlossen sein könnte. Es wird empfohlen, die Entlüftung der Hydraulikeinheit nach der Installation durchzuführen oder wenn Luft in den Bremsleitungen eingeschlossen ist und sich in der Hydraulikeinheit verfangen kann.

Klicken Sie auf die Schaltfläche "Start Wizard", ein neues Fenster öffnet sich und führt Sie Schritt für Schritt durch die Anleitung zum Entlüften der Hydraulikeinheit. Sie benötigen drei Personen, um die Anweisung auszuführen.

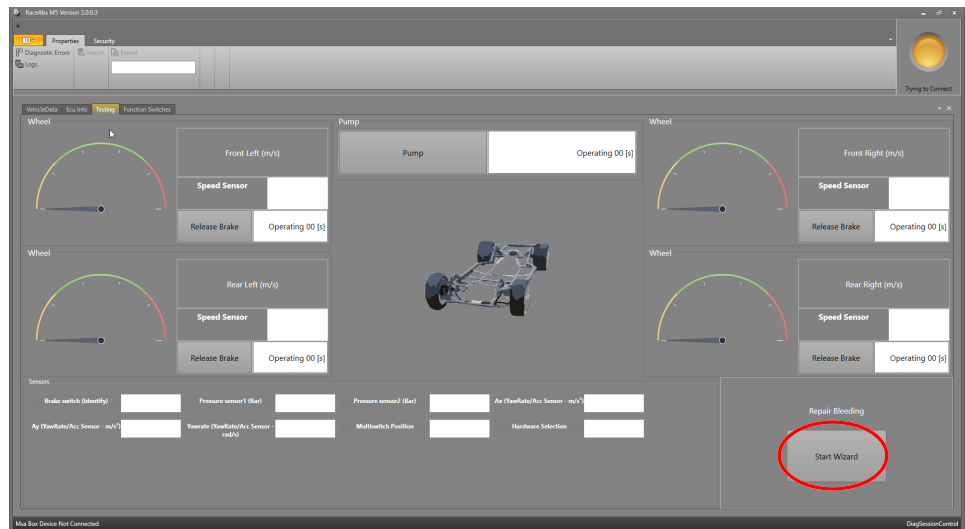

HINWEIS

Der Entlüftungsassistent dient nur zum Entlüften der Hydraulikeinheit. Der Entlüftungsassistent darf NICHT zum Entlüften anderer Teile des Bremssystems, wie Leitungen und Bremszylinder, verwendet oder ersetzt werden. Stellen Sie sicher, dass diese anderen Hydraulikteile des Bremssystems vor und nach dem Entlüften der Hydraulikeinheit entlüftet werden.

Während des ABS-Entlüftungsvorgangs sollte das Bremspedal kontinuierlich betätigt werden, außer beim Öffnen oder Schließen von Bremsentlüftungsventilen.

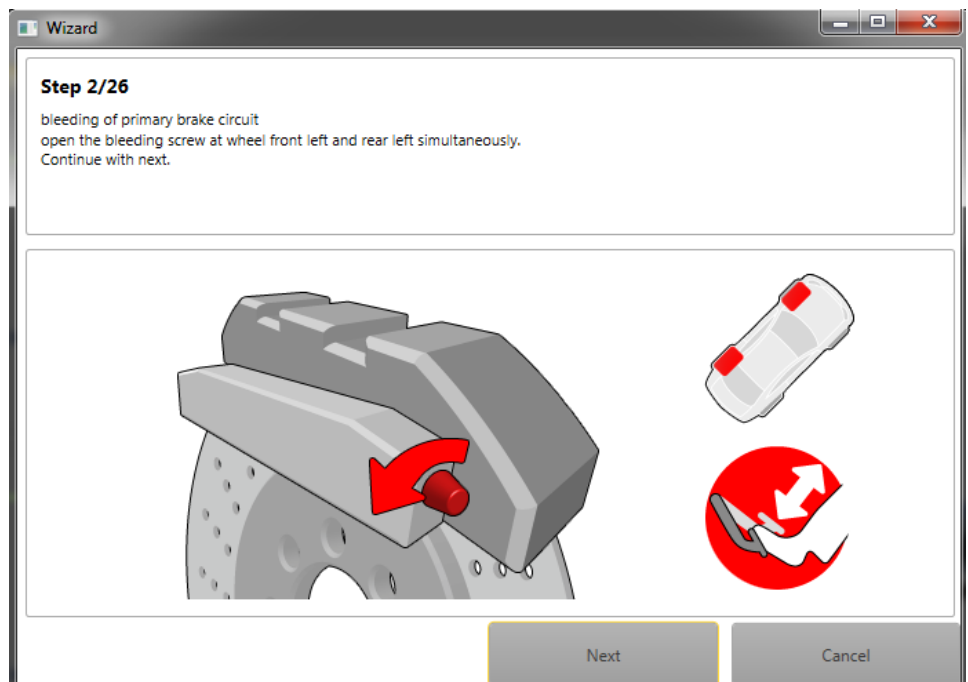
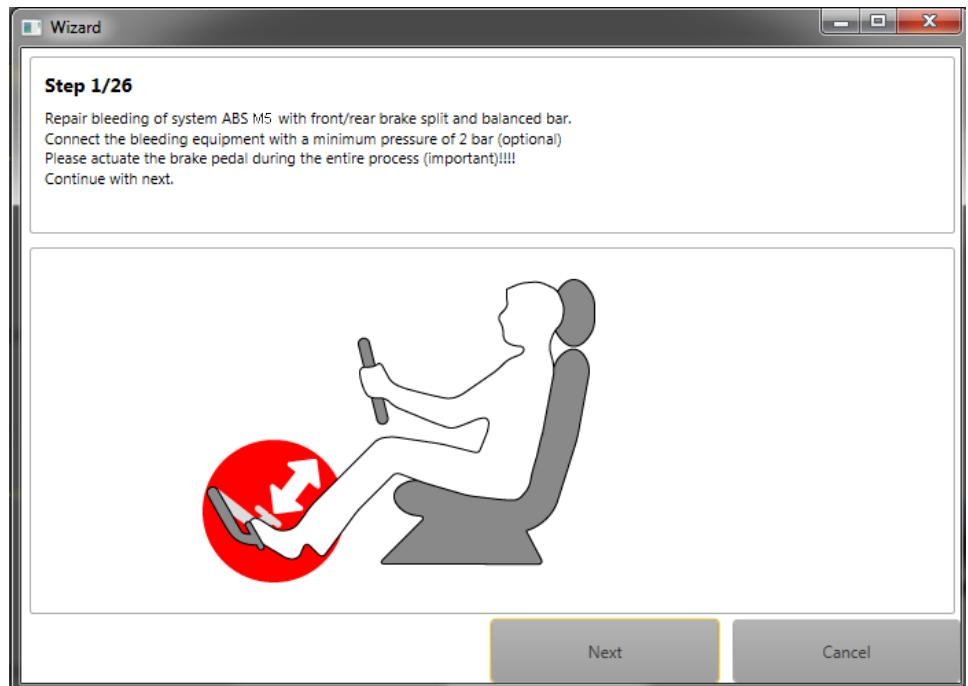

HINWEIS

Bei Fahrzeugen mit Waagebalken-Bremsbalance öffnen Sie bitte ein vorderes und ein hinteres Entlüftungsventil, damit der Balken während des Entlüftens neutralisiert wird.

9.2.5 ECU Info (Diagnose)

Kontrollleuchte

Beim Einschalten der Zündung bzw. des ABS M5 leuchtet die Kontrollleuchte (SILA) kurz auf und erlischt dann wieder. Dieses Aufleuchten dient der Eigendiagnose der Kontrollleuchte. Leuchtet die Kontrollleuchte (SILA) beim Einschalten der Zündung bzw. des ABS

M5 NICHT auf, dann muss vor jeder weiteren Aktion und vor jeder weiteren Fahrt mit dem Fahrzeug der Grund dafür festgestellt werden. Stellen Sie zunächst sicher, dass die Glühbirne fest angezogen ist.



HINWEIS

Die Kontrollleuchte (SILA) leuchtet dauerhaft, so lange das Diagnosetool eingeschaltet ist!

Error log

Leuchtet die Kontrollleuchte (SILA) nach dem Einschalten der Zündung bzw. des ABS M5 oder während der Fahrt DAUERHAFT, so liegt ein Systemfehler vor. Lesen Sie zur Analyse des Fehlers den systemeigenen Fehlerspeicher aus. Sie erreichen den Speicher per Klick auf „ECU Info“.

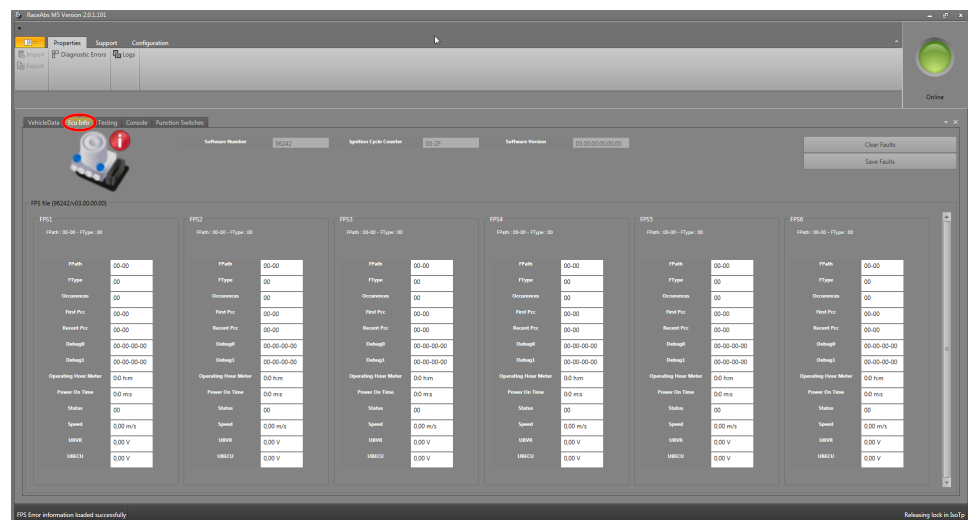

HINWEIS

Multi switch = ABS Map switch



HINWEIS

Systemneustart bei Fahrzyklus-Ausfällen.

Fahrzyklus-Ausfälle (Drive cycle faults), z.B. hervorgerufen durch Raddrehzahlfühler-Fehler, erfordern einen Systemneustart (Zündung aus - Zündung an) und eine anschließende Beschleunigung des Fahrzeuges auf mehr als 12 km/h zum Systemcheck.

Fehlerspeichereinträge speichern

Bei Auftreten von Fehlerspeichereinträgen, die nicht in der Liste aufgeführt sind, nehmen Sie bitte Kontakt mit Ihrem Händler oder dem OEM Kundenservice auf. Zur Kommunikation ist es sehr hilfreich, wenn Sie einen Fehlerspeicher-Auszug zusenden.

Klicken Sie auf den rechten Button mit der Aufschrift „Save faults“, um den Fehlerspeicher anzuzeigen zu lassen.

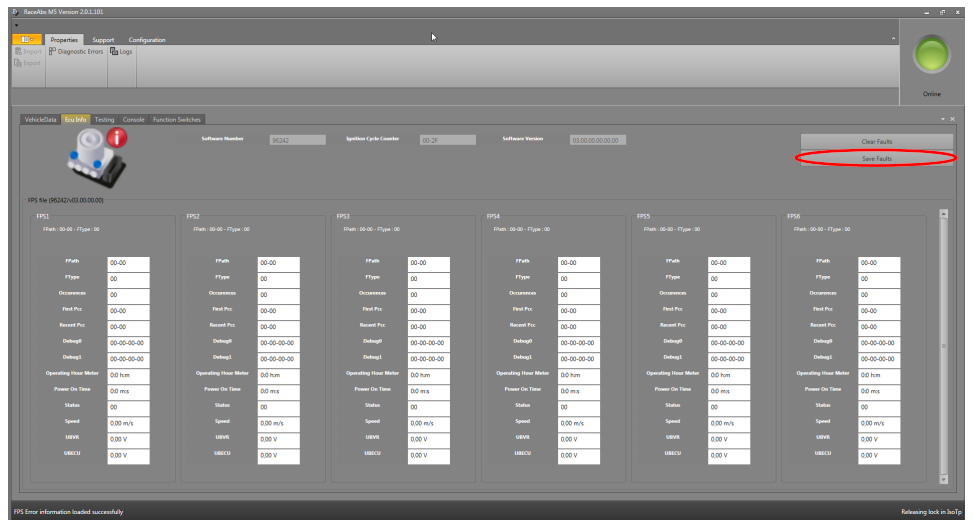

Fehlerspeichereinträge löschen

Nach Durchführung der empfohlenen Abhilfemaßnahme löschen Sie den Eintrag aus dem Fehlerspeicher durch Klick auf „Clear faults“, siehe Bild:

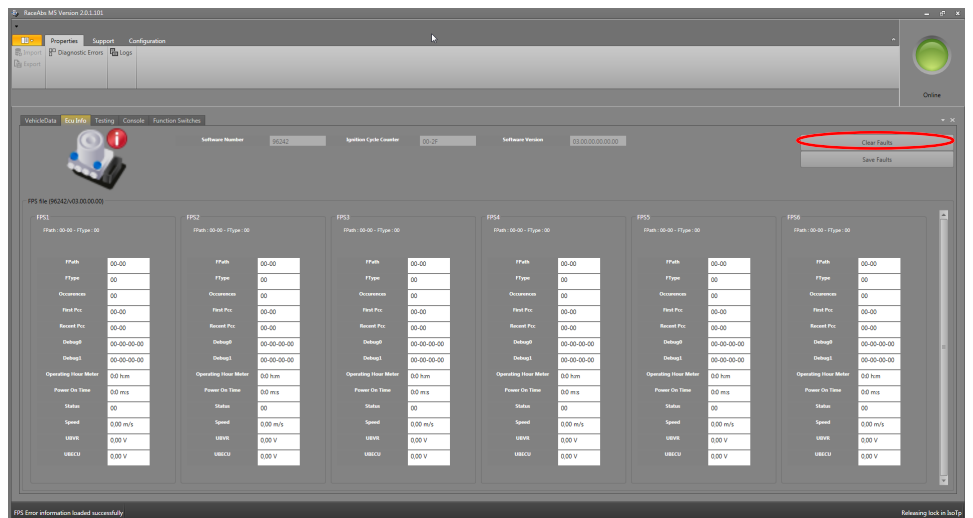

Schalten Sie das ABS M5 anschließend einmal aus und wieder ein. Nach der Deaktivierung der Software leuchtet die Kontrollleuchte nun nicht mehr.



HINWEIS

Sollten nicht alle Fehler in Klartext beschrieben sein oder eine Fehlermeldung erscheinen, so überprüfen Sie bitte, ob Sie das richtige FPS-File verwenden.

Zündungszykluszähler

Der Zündungszykluszähler (Ignition Cycle Counter) zeigt an, wie oft die Zündung eingeschaltet wurde. Mit einem Vergleich der Werte von Ignition Cycle Counter und Icc At Failure Occurrence können Sie zurückverfolgen, zu welchem Zeitpunkt die Fehler aufgetreten sind. Zeigen beide Felder denselben Wert an, handelt es sich um einen aktuellen Fehler.

10 Start-Checkliste

Diese Checkliste soll das Handbuch ergänzen, jedoch nicht ersetzen. Vor der Verwendung dieser Checkliste sollten Sie die Kapitel Montage der Komponenten [▶ 16] bis Kommunikation mit dem Laptop [▶ 23] des Handbuches gelesen haben.

Allgemein

- Ist das Hydraulikaggregat mit Anbausteuergerät in der richtigen Lage eingebaut? Wurde die Montageplatte verwendet? Zeigen die Hydraulikanschlüsse nach oben? Siehe auch Kapitel Hydraulikaggregat mit Anbausteuergerät [▶ 16].
- Sind der Bremsdrucksensor und der Drehraten-/Beschleunigungssensor an den richtigen Stellen montiert? Siehe auch Kapitel Bremsdrucksensor [▶ 17] und Drehraten-/Beschleunigungssensor [▶ 18].
- Sind alle Stecker am Kabelbaum eingesteckt? Haben Sie alle Pluskabel an der Batterie und alle Minuskabel an einen soliden und sauberen Massepunkt angeschlossen? Wurden alle Schaltkreisunterbrechungen angeschlossen? Kann das System per Drehfunktionsschalter deaktiviert werden? Siehe auch Kapitel Bremsdrucksensor [▶ 17] und Drehraten-/Beschleunigungssensor [▶ 18].

Softwaretool und Fehlerkontrolle

- Verbinden Sie das ABS-Steuergerät mit der MSA Box II und kontrollieren Sie, ob alle Fahrzeugdaten richtig und vollständig eingetragen wurden. Ein Klick mit der rechten Maustaste auf den Bildschirm öffnet das Menü zum Einlesen und Sichern der Daten.



HINWEIS

Die Kontrollleuchte (SILA) leuchtet auf, sobald die Diagnosesoftware RaceABS mit dem ABS-System verbunden wird. Sie erlischt erst wieder, wenn die Verbindung unterbrochen wird. Ist die MSA Box II nicht mit dem Laptop verbunden, blinkt die Kontrollleuchte rot-gelb.

- Öffnen Sie bei eingeschaltetem System die "ECU Info"-Seite und löschen Sie alle Fehlereinträge durch Klick auf „Clear faults“. Warten Sie einen Augenblick, während sich das System reaktiviert. Führen Sie anschließend ein Zündungs- oder ABS-Reset durch (OFF-ON). Überprüfen Sie dann, ob erneut Fehler im Fehlerspeicher registriert wurden. In diesem Falle sollten Sie zunächst die Fehler analysieren, bevor Sie fortfahren. Jede während des Diagnoseprozesses unvollständige Steckverbindung wird im Fehlerspeicher als Fehler eingetragen und muss korrigiert werden. Schalten Sie das ABS-System aus und wieder ein. Nun sollte der Fehlerspeicher leer sein. Siehe auch Kapitel ECU Info (Diagnose) [▶ 33].

Bemerkungen zu Fehlereinträgen:

- Im Fall der Verwendung einer Raddrehzahl-Signalweiche: eine fehlerhafte Steckverbindung zur Raddrehzahl-Signalweiche führt zu Fehlereinträgen für alle vier Raddrehzahlen.

Funktionsprüfung

- Öffnen Sie bei eingeschaltetem System die "Testing"-Seite. Prüfen Sie alle Sensoren auf Plausibilität und Funktion und löschen Sie die Einträge im Waagebalkensystem. Treten Sie das Bremspedal: bei einem Bremsdruck von 3 bis 5 bar sollte die Anzeige

„Brake switch“ von 0 auf 1 umschalten, im darunter liegenden Anzeigebereich „Pressure sensor“ sollte ein logischer Wert angezeigt werden. Überprüfen Sie Sensoren und Waagebalkensystem, sollte die Anzeige „Brake switch“ nicht umschalten. Drehen Sie den Funktionsschalter, der Anzeigewert „Multiswitch“ sollte beim Schalten im Uhrzeigersinn hochzählen. Kippen Sie den Drehraten-/Beschleunigungssensor von Hand nach rechts und links sowie nach vorne und nach hinten. Die „Ax“- und „Ay“-Werte sollten analog zu den Kippbewegungen in den positiven oder negativen Bereich ansteigen. Siehe auch Kapitel Funktionstest [▶ 29].

- Bewegen Sie nacheinander alle vier Räder des aufgebockten Fahrzeuges und kontrollieren Sie die richtige Zuordnung vorne/hinten und rechts/links. Beim Drehen des jeweiligen Rades sollte an der entsprechenden Position auf dem Bildschirm ein Wert angezeigt werden. Siehe auch Kapitel Funktionstest [▶ 29].
- Klicken Sie auf der „Testing“-Seite den Button „Pump On“. Die Pumpe läuft nun 10 Sekunden lang oder bis der Button erneut gedrückt wird. Lassen Sie eine Hilfsperson nach Pumpenstopp das Bremspedal treten und halten: alle Räder sind jetzt blockiert (bitte prüfen!). Klicken Sie nun bei getretenem Bremspedal nacheinander die vier „Release Brake“-Buttons. Prüfen Sie jedes Rad nach dem Klicken auf Freigängigkeit, bevor Sie den nächsten Button klicken.



HINWEIS

Während dieses Freigabetests kann die Pumpe wiederholt anlaufen.

Siehe auch Kapitel: Funktionstest [▶ 29].

- Klicken Sie auf den entsprechenden Button „Start wizard“ unten rechts. Folgen Sie zur Entlüftung des ABS Hydraulikaggregates den Anweisungen im Dialogfenster.



HINWEIS

In diesem Schritt wird ausschließlich das Hydraulikaggregat entlüftet, nicht die Bremsleitungen oder die Radbremszylinder.

Siehe auch Kapitel: Entlüftungshilfe [▶ 32]

- Entlüften Sie die Bremsanlage nun wie üblich, beginnend mit der vom Hauptbremszylinder aus gesehen fernsten Bremse und endend mit der nächsten. Prüfen Sie abschließend noch einmal den Fehlerspeicher und analysieren Sie alle Einträge. Trennen Sie die MSA Box II vom ABS-Kabelbaum und prüfen Sie danach, ob die Kontrollleuchte SILA erlischt und dunkel bleibt.
- Prüfen Sie die die Funktionstüchtigkeit der Bremse zunächst bei geringer Geschwindigkeit. Beginnen Sie mit einer neutralen Reglerabstimmung (Dreh-Funktionsschalter Position 5 bis 7).



HINWEIS

Nähere Informationen zu den unterschiedlichen Reglerabstimmungen finden Sie im Manual in den Kapiteln: ABS im Motorsport und Funktionen.

- Kontrollleuchte SILA leuchtet bei Einschalten der Zündung kurz auf, bei Drehschalterstellung 12 (OFF) dauerhaft.

11 Rechtliches

11.1 Gesetzliche Verkaufsbeschränkung

Generell gesperrt sind direkte und indirekte Geschäfte mit Hochrisikoländern, darunter Russland, Belarus, Kuba, Iran, Nordkorea, Syrien, Libyen, Afghanistan und bestimmte nicht von Regierungen kontrollierte Regionen der Ukraine. Diese Liste kann sich im Zuge geopolitischer Entwicklungen ändern.

12 CAN-Protokoll V19 Kundenversion ab 0700

ABS-M5 CAN												
Version 19												
11.12.2018												
Customer version												
Input												
Name	ID	Start [Bit]	Length [Bit]	Byte Order	Value Type	Initial Value	Factor	Offset	Minimum	Maximum	Unit	Comment
ABS_Switchposition	0x24C	0	8	Intel	Unsigned	0	1	0	0	11		Channel to send the switch position via CAN to the ABS. Rate must be 10 ms / 100 Hz.
ABS												
Name	ID	Start [Bit]	Length [Bit]	Byte Order	Value Type	Initial Value	Factor	Offset	Minimum	Maximum	Unit	Comment
RG_VL_Bremse2	0x24A	0	16	Intel	Unsigned	0	0.015625	0	0	100	m/s	Wheel speed direct FL
RG_VR_Bremse2	0x24A	16	16	Intel	Unsigned	0	0.015625	0	0	100	m/s	Wheel speed direct FR
RG_HL_Bremse2	0x24A	32	16	Intel	Unsigned	0	0.015625	0	0	100	m/s	Wheel speed direct RL
RG_HR_Bremse2	0x24A	48	16	Intel	Unsigned	0	0.015625	0	0	100	m/s	Wheel speed direct RR
acc_FA	0x342	0	8	Intel	Unsigned	0	0.05	0	0	10	cm3	Fill level of the fluid reservoir of the front axle.
acc_RA	0x342	8	8	Intel	Unsigned	0	0.05	0	0	10	cm3	Fill level of the fluid reservoir of the rear axle.
WheelQuality_FL	0x342	32	8	Intel	Unsigned	0	1	0	0	32		Bit matrix...
WheelQuality_FR	0x342	40	8	Intel	Unsigned	0	1	0	0	32		Bit matrix...
WheelQuality_RL	0x342	48	8	Intel	Unsigned	0	1	0	0	32		Bit matrix...
WheelQuality_RR	0x342	56	8	Intel	Unsigned	0	1	0	0	32		Bit matrix...
Brake_bal_at50	0x560	16	16	Intel	Unsigned	0	0.1	0	0	100	Bar	Calculated rear axle brake pressure if the front pressure is at 50 bar.
Brake_bal_at50_advice	0x560	32	8	Intel	Unsigned	0	1	0	0	100	Bar	Recommended rear axle brake pressure if the front pressure is at 50 bar.
Brake_bal_pct	0x560	40	16	Intel	Unsigned	0	0.1	0	0	100	%	Percental brake balance on the front axle.
Brake_bal_pct_advice	0x560	56	8	Intel	Unsigned	0	1	0	0	100	%	Recommended percental brake balance on the front axle.
AX1_ABS_int	0x541	0	16	Intel	Unsigned	0	0.00012742	-41.768	-41.768	417.367	g	Used longitudinal acceleration value in the ABS.
AY1_ABS_int	0x541	16	16	Intel	Unsigned	0	0.00012742	-41.768	-41.768	41.765	g	Used lateral acceleration value in the ABS.
IF_variant	0x541	48	6	Intel	Unsigned	0	1	0	0	63		external info to e.g. MS6 which dbc has to be used. This index increments on changes that make the MS6 interface incompatible to the predecessor CAN interface implementation
IF_revision	0x541	54	6	Intel	Unsigned	0	1	0	0	63		external info to e.g. MS6 which dbc has to be used. This index increments with added features (rest of MS6 interface stays intact.)
IF_chksum	0x541	60	4	Intel	Unsigned	0	1	0	0	15		external info to e.g. MS6 which dbc has to be used. Checksum
Mplx_SW_Info	0x542											Multiplexed SW Information, please refer to the dbc file.
SwitchPosition	0x5C0	0	8	Intel	Unsigned	0	1	0	1	12		Used switch position of the ABS.
P_FA	0x5C0	8	16	Intel	Signed	0	0.01526	0	-42.5	425	bar	Brake pressure on the front axle.
BLS	0x5C0	24	1	Intel	Unsigned	0	1	0	0	1		Bit for the brake light switch.
Bremse_53_cnt	0x5C0	26	2	Intel	Unsigned	0	1	0	0	3		
ABS_Malfunction	0x5C0	28	1	Intel	Unsigned	0	1	0	0	1		Bit will jump to 1, if the ABS control is deactivated by a fault.

ABS												
ABS_Active	0x5C0	29	1	Intel	Unsigned	0	1	0	0	1		Bit will jump to 1, when the ABS control is active.
EBD_Lamp	0x5C0	30	1	Intel	Unsigned	0	1	0	0	1		Bit will jump to 1, when the EBD is deactivated due to a fault.
ABS_Lamp	0x5C0	31	1	Intel	Unsigned	0	1	0	0	1		Bit will jump to 1, when the ABS control is deactivated due to a fault, switch to the off position or while working with RaceABS.
Diag_FL	0x5C0	32	2	Intel	Unsigned	0	1	0	0	3		Value to show faults related to the wheel speed sensor. ...
Diag_FR	0x5C0	34	2	Intel	Unsigned	0	1	0	0	3		Value to show faults related to the wheel speed sensor. ...
Diag_RL	0x5C0	36	2	Intel	Unsigned	0	1	0	0	3		Value to show faults related to the wheel speed sensor. ...
Diag_RR	0x5C0	38	2	Intel	Unsigned	0	1	0	0	3		Value to show faults related to the wheel speed sensor. ...
Diag_ABSUnit	0x5C0	40	1	Intel	Unsigned	0	1	0	0	1		Bit to show, if a ABS error related to the hydraulic unit is present
Diag_FuseValve	0x5C0	41	1	Intel	Unsigned	0	1	0	0	1		Bit to show, if a ABS error related to the fuse or power supply of the ABS valves is present.
Diag_FusePump	0x5C0	42	1	Intel	Unsigned	0	1	0	0	1		Bit to show, if a ABS error related to the fuse or power supply of the ABS pump is present.
Diag_P_FA	0x5C0	43	1	Intel	Unsigned	0	1	0	0	1		Bit to show, if the pressure sensor FA is working properly. An error is present, if the bit is 1.
Diag_P_RA	0x5C0	44	1	Intel	Unsigned	0	1	0	0	1		Bit to show, if the pressure sensor RA is working properly. An error is present, if the bit is 1.
Diag_YRS	0x5C0	45	1	Intel	Unsigned	0	1	0	0	1		Bit to show, if the yaw rate sensor is working properly. An error is present, if the bit is 1.
ABS_fault_info	0x5C0	46	2	Intel	Unsigned	0	1	0	0	3		Bit matrix to show if a fault or a active fault is stored in the ABS. Bit will also show minor errors which do not shut down the ABS controller.
P_RA	0x5C0	48	16	Intel	Signed	0	0.01526	0	-42.5	425	bar	Brake pressure on the rear axle.
MM5.10												
Name	ID	Start [Bit]	Length [Bit]	Byte Order	Value Type	Initial Value	Factor	Offset	Minimum	Maximum	Unit	Comment
Yaw_Rate	0x70	0	16	Intel	Unsigned	0	0.005	-163.84	-163.84	163.83	°/s	Measured yaw rate around the Z axle.
AY1	0x70	32	16	Intel	Unsigned	0	0.000127465	-4.1768	-4.1768	4.1765	g	Measured lateral acceleration.
Roll_Rate	0x80	0	16	Intel	Unsigned	0	0.005	-163.84	-163.84	163.835	°/s	Measured roll rate around the X axle.
AX1	0x80	32	16	Intel	Unsigned	0	0.000127465	-4.1768	-4.1768	4.1765	g	Measured longitudinal acceleration.
AZ	0x576	32	16	Intel	Unsigned	0	0.000127465	-4.1768	-4.1768	4.1765	g	Measured vertical acceleration.
Other IDs in use from ABS M5												
	0x140											
	0x141											
	0x142											
	0x143											
	0x340											
	0x341											
	0x343											
	0x75											

13 CAN-Protokoll V15 Kundenversion ab 0400

ABS-M5 CAN												
Version 15		16.02.2018										
Customer version												
Input												
Name	ID	Start [Bit]	Length [Bit]	Byte Order	Value Type	Initial Value	Factor	Offset	Minimum	Maximum	Unit	Comment
ABS_Switchposition	0x24C	0	8	Intel	Unsigned	0	1	0	0	11		Channel to send the switch position via CAN to the ABS. Rate must be 10 ms / 100 Hz.
ABS												
Name	ID	Start [Bit]	Length [Bit]	Byte Order	Value Type	Initial Value	Factor	Offset	Minimum	Maximum	Unit	Comment
RG_VL_Bremse2	0x24A	0	16	Intel	Unsigned	0	0.015625	0	0	100	m/s	Wheel speed direct FL
RG_VR_Bremse2	0x24A	16	16	Intel	Unsigned	0	0.015625	0	0	100	m/s	Wheel speed direct FR
RG_HL_Bremse2	0x24A	32	16	Intel	Unsigned	0	0.015625	0	0	100	m/s	Wheel speed direct RL
RG_HR_Bremse2	0x24A	48	16	Intel	Unsigned	0	0.015625	0	0	100	m/s	Wheel speed direct RR
SPK_FA	0x342	0	8	Intel	Unsigned	0	0.05	0	0	10	cm3	Fill level of the fluid reservoir of the front axle.
SPK_RA	0x342	8	8	Intel	Unsigned	0	0.05	0	0	10	cm3	Fill level of the fluid reservoir of the rear axle.
WheelQuality_FL	0x342	32	8	Intel	Unsigned	0	1	0	0	32		Identification bit for wheel speed signal disturbances, check the sensor and the surrounding if bit is 1.
WheelQuality_FR	0x342	40	8	Intel	Unsigned	0	1	0	0	32		
WheelQuality_RL	0x342	48	8	Intel	Unsigned	0	1	0	0	32		
WheelQuality_RR	0x342	56	8	Intel	Unsigned	0	1	0	0	32		
Brake_bal_at50	0x560	16	8	Intel	Unsigned	0	1	0	0	60	Bar	Calculated rear axle brake pressure if the front pressure is at 50 bar.
Brake_bal_at50_advice	0x560	24	8	Intel	Unsigned	0	1	0	0	60	Bar	Recommended rear axle brake pressure if the front pressure is at 50 bar.
Brake_bal_proc	0x560	32	8	Intel	Unsigned	0	1	0	0	100	%	Percental brake balance on the front axle.
Brake_bal_proc_advice	0x560	40	8	Intel	Unsigned	0	1	0	0	100	%	Recommended percental brake balance on the front axle.
Diag_FL	0x541	0	2	Intel	Unsigned	0	1	0	0	3		Value to show faults related to the wheel speed sensor.
Diag_FR	0x541	2	2	Intel	Unsigned	0	1	0	0	3		0 - Signal ok,
Diag_RL	0x541	4	2	Intel	Unsigned	0	1	0	0	3		1 - Wiring related fault,
Diag_RR	0x541	6	2	Intel	Unsigned	0	1	0	0	3		2 - Signal related fault
Diag_ABSUnit	0x541	8	1	Intel	Unsigned	0	1	0	0	0		Bit to show, if an ABS error related to the hydraulic unit is present
Diag_FusePump	0x541	9	1	Intel	Unsigned	0	1	0	0	0		Bit to show, if an ABS error related to the fuse or power supply of the ABS pump is present.
Diag_FuseValve	0x541	10	1	Intel	Unsigned	0	1	0	0	0		Bit to show, if an ABS error related to the fuse or power supply of the ABS valves is present.
SwitchPosition	0x5C0	0	8	Intel	Unsigned	0	1	0	1	12		Used switch position of the ABS.
P_FA	0x5C0	8	8	Intel	Unsigned	0	1	0	0	255	bar	Brake pressure on the front axle.
P_RA	0x5C0	16	8	Intel	Unsigned	0	1	0	0	255	bar	Brake pressure on the rear axle.
BLS	0x5C0	24	1	Intel	Unsigned	0	1	0	0	1		Bit for the brake light switch.
ABS_Malfunction	0x5C0	28	1	Intel	Unsigned	0	1	0	0	0		Bit will jump to 1, if the ABS control is deactivated by a fault.
ABS_Active	0x5C0	29	1	Intel	Unsigned	0	1	0	0	1		Bit will jump to 1, when the ABS control is active.

ABS												
Name	ID	Start [Bit]	Length [Bit]	Byte Order	Value Type	Initial Value	Factor	Offset	Minimum	Maximum	Unit	Comment
EBD_Lamp	0x5C0	30	1	Intel	Unsigned	0	1	0	0	1		Bit will jump to 1, when the EBD is deactivated due to a fault.
ABS_Lamp	0x5C0	31	1	Intel	Unsigned	0	1	0	0	1		Bit will jump to 1, when the ABS control is deactivated due to a fault, switched to the off position or while working with RaceABS.
AX1_Bremse60	0x5C0	32	16	Intel	Unsigned	0	0.00012742	-4.1768	-4.1768	4.17367	g	Used longitudinal acceleration value in the ABS.
AY1_Bremse60	0x5C0	48	16	Intel	Unsigned	0	0.00012742	-4.1768	-4.1768	4.1765	g	Used lateral acceleration value in the ABS.
MM5.10												
Name	ID	Start [Bit]	Length [Bit]	Byte Order	Value Type	Initial Value	Factor	Offset	Minimum	Maximum	Unit	Comment
Yaw_Rate	0x70	0	16	Intel	Unsigned	0	0.005	-163.84	-163.84	163.83	°/s	Measured yaw rate around the Z axle.
AY1	0x70	32	16	Intel	Unsigned	0	0.000127465	-4.1768	-4.1768	4.1765	g	Measured lateral acceleration.
Roll_Rate	0x80	0	16	Intel	Unsigned	0	0.005	-163.84	-163.84	163.835	°/s	Measured roll rate around the X axle.
AX1	0x80	32	16	Intel	Unsigned	0	0.000127465	-4.1768	-4.1768	4.1765	g	Measured longitudinal acceleration.
AZ	0x576	32	16	Intel	Unsigned	0	0.000127465	-4.1768	-4.1768	4.1765	g	Measured vertical acceleration.
Other IDs in use from ABS M5												
	0x140											
	0x141											
	0x142											
	0x143											
	0x340											
	0x341											
	0x343											
	0x75											

14 Zeichnungen und Diagramme

14.1 Angebotszeichnung Hydraulikaggregat mit Steuergerät

Unbefüllte Hydraulikaggregate werden mit Abdeckkleeblätter (6-teilig) ausgeliefert. NOT FILLED HYDRAULIC UNITS ARE DELIVERED WITH A SIX-PIECE, ADHESIVE COVER TAPE.

Halterschnittstelle siehe Einbauhinweis. BRACKET INSTALLATION ACCORDING TO: Y 265 K30 183

Zulässige Einbaulage PERMISSIBLE MOUNTING POSITION

M 10 x1 A - A Befestigungsschraube max. Anzugsdrehmoment 30 Nm
M 10 x1 A - A MOUNTING BOLT MAX. TIGHTENING TORQUE 30 Nm

Bevollte Hydraulikaggregate werden mit Schraubstopfen ausgeliefert. FILLED HYDRAULIC UNITS ARE DELIVERED WITH SCREW PLUGS.

Etikett (nur für Reprogrammierung) / LABEL (FOR REPROGRAMMING ONLY)

Bevollte Hydraulikaggregate werden mit Schraubstopfen ausgeliefert. FILLED HYDRAULIC UNITS ARE DELIVERED WITH SCREW PLUGS.

Bevollte Hydraulikaggregate werden mit Schraubstopfen ausgeliefert. FILLED HYDRAULIC UNITS ARE DELIVERED WITH SCREW PLUGS.

Generelles Reparaturverbot!

- Lieferzustand: Nicht befüllt: Nur für Erstausrüstung, Verwendung als Ersatzteil nicht zulässig. Befüllt: Aggregat vollständig mit Bremsflüssigkeit gefüllt. Verwendung als Ersatzteil.
- Abdeckung fuer Bremszylinderanschlüsse erst bei Montage der Bremsleitungen entfernen.
- Anschlussgewinde: Bremsleitungen fuer Gewindeanschlüsse nach ISO 4038 verwenden. Empfohlenes Anzugsmoment: Mo: 14...18 Nm Technische Freigabe von Bremsleitungen, Montageprozess und Anzugsmoment erfolgt durch Kunde.
- AS DELIVERED STATE: NON-FILLED: FOR OEM ONLY, USE AS SERVICE PART NOT PERMISSIBLE. FILLED: COMPLETELY FILLED WITH BRAKE FLUID, USE AS SERVICE PART. PORTS MUST REMAIN CLOSED UNTIL ASSEMBLY OF BRAKE LINES.
- CONNECTING PORT THREADS: USE FITTING FOR PORT THREADS ACCORDING TO ISO 4038. RECOMMENDED TORQUE: Mo: 14...18 Nm TECHNICAL RELEASE OF BRAKE TUBES, ASSEMBLY PROCESS AND TORQUE VALUES TO BE DEFINED BY CUSTOMER.

Kundenzzeichnung CUSTOMER CODE
Fertigungsdatum und Exemplar-Nr. PRODUCTION DATE AND SERIAL NO.
System Nummer SYSTEM NUMBER
Erzeugnisnummer PRODUCT NUMBER
Werkstanznummer PLANT CODE NUMBER

Montageraum fuer Stecker SPACE RESERVED FOR CONNECTOR ASSEMBLY
*4 nach Montage / AFTER ASSEMBLY
*5 vor Montage / BEFORE ASSEMBLY

Steckverbindung 38-pol. nach Angebotszeichnung: CONNECTOR 38 PIN ACCORDING TO OFFER DRAWING I 928 A00 289

0 265 282 033	bevollt / FILLED (SPARE PART)	F 02U V05 288-01	0 265 K30 610	0 265 282 033 ONLY FOR RACE	Diverse - DF1iv variant
0 265 281 964	bevollt / FILLED (SPARE PART)	F 02U V05 287-01	0 265 K30 648	0 265 281 964 ONLY FOR RACE	Diverse - DF1is variant
0 265 281 892	bevollt / FILLED (SPARE PART)	F 02U V05 286-01	0 265 K30 833	0 265 281 892 ONLY FOR RACE	Diverse - DF1ii variant

ORDER NUMBER	AS DELIVERED STATE	CUSTOMER PART NUMBER	PROJECT ID	CUSTOMER CODE	VEHICLE TYPE
Bestell-Nr.	Lieferzustand	Kunden-Nr.	Projekt-Id	Kundenkennzeichnung	Fahrzeug-Typ

HZ1	Hauptzylinder Vorderachse	M12x1k	MC1	MASTER CYLINDER FRONT AXLE
VL	Radzylinder vorne links	M10x1	FL	WHEEL CYLINDER FRONT LEFT
VR	Radzylinder vorne rechts	M10x1	FR	WHEEL CYLINDER FRONT RIGHT
HZ2	Hauptzylinder Hinterachse	M12x1k	MC2	MASTER CYLINDER REAR AXLE
HL	Radzylinder hinten links	M10x1	RL	WHEEL CYLINDER REAR LEFT
HR	Radzylinder hinten rechts	M10x1	RR	WHEEL CYLINDER REAR RIGHT

0 265 444 672-000		0 265 A44 672-000		0 000 000 000 02	
HYDRAULIC UNIT		HYDRAULIC AGGREGAT		ABS	
2 kg		2 kg		2 kg	
1:1		1:1		1:1	

14.2 Angebotszeichnung Raddrehzahlsensor

INSTALLATION BORE
Einbaubohrung

MATERIAL
Werkstoff

HOUSING: POLYAMIDE HEAT STABILIZED
Gehäuse: Polyamid wärme-stabilisiert

CABLE: MOLDED CABLE COVER
TWO CORES, Ø : 5,0±0,3
COVER INSULATION: POLY-URETHANE ELASTOMER 95±5 SHORE A.
Leitung: Mantelleitung zweifadrig
Aussen Ø : 5,0±0,3;
Mantelisolierung: Polyurethan-Elastomer 95±5 Shore A.

BUSHING: STEEL
Buchse: Stahl

3D VIEW
3D Ansicht
SCALE 1:1
M 1:1

VIEW A
Ansicht A

CONTACT 1: ON BLACK CORE FOR SIGNAL (-)
Kontakt 1: An schwarzer Ader fuer Signal (-)

CONTACT 2: ON WHITE CORE FOR SUPPLY VOLTAGE (+)
Kontakt 2: An weisser Ader fuer Versorgungsspannung (+)

NO REVERSE POLARITY PROTECTION!
Kein Verpolschutz!

GENERAL REMARK:
WARNING! THIS WHEEL SPEED SENSOR CONTAINS AN ELECTRONIC COMPONENT THAT CAN POTENTIALLY BE DAMAGED DUE TO ELECTROSTATIC DISCHARGE. REFER TO THE OPERATING INSTRUCTION FOR PROPER HANDLING OF ELECTROSTATICALLY SENSITIVE COMPONENTS.

Allgemeiner Hinweis:
Achtung! Dieser Drehzahlwähler enthält ein elektronisches Bauteil und kann somit potentiell durch elektrostatische Entladung beschädigt werden. Die Handhabungsvorschriften fuer elektrostatisch empfindliche Bauteile sind einzuhalten.

PERMISSIONS
1 : TO BE CHECKED IN QUALITY TEST
Mass durch Auswahlprüfung absichern

2 : SC-DIMENSION
SC-Mass

AGZ 0265A02240-718 S. 01 14.09.2009 Vers. 005 NEU

AGZ 0265A02240-718 S. 01 14.09.2009 Vers. 005 NEU

BHP/DocMaster Original, neuestes Dokument am 25.02.2011

DE-GIF2SI

14.3 Angebotszeichnung Bremsdrucksensor

Pin 3: Versorgung (+)
Pin 3: SUPPLY VOLTAGE (+)

Pin 2: Ausgang
Pin 2: OUTPUT

Pin 1: Masse (-)
Pin 1: GROUND (-)

Kabelbaumstecker: RB-Kompaktstecker 1.1a nach RB-Zeichnung A 928 000 453, 3-polig, Kodierung I, BDK-Kontakte vergoldet, 0.5-1.0mm²

WIRE HARNESS CONNECTOR : RB KOMPAKT CONECOR 1.1A ACC. TO RB DRAWING A 928 000 453, 3 PINS, CODING I. BDK TRMINALS GOLD-PLATED, 0.5-1.0 mm²

Werkstoff: 1.4542 (DIN Norm)
MATERIAL: 1.4542 (DIN Norm)

Am Sensor: RB-Kompaktstecker 1.1 nach RB-Zeichnung 1 928 A00 755 Variante B vom 11.05.2004 (in hochschuettelfester Ausfuehrung) 3-polig, Kodierung I, Kontakte vergoldet
Werkstoff: PBT GF30

AT SENSOR: RB KOMPAKT CONNECTOR 1.1 ACC. TO RB DRAWING 1 928 A00 755 VARIANT B FROM 11.05.2004 (IN HIGH VIBRATION RESISTANT DESIGN) 3 PINS, CODING I, TERMINALS GOLD-PLATED
MATERIAL: PBT GF30

48,85 ±2

14,5 ±0,5 12,55 ±2

5,3 ±0,2

Ø 8,45 ±0,05

Ø 2,8 ±2

90°

BOSCH

SW 27

6 ±1

ECC 200 18x18

M 10 x1-6g

Rz 1,0

0.05 A

4 ±0,5

Stanzanzug max. 0.6
STAMP PULL-IN MAX. 0.6

Typ-Aufschrift
TYPE DESIGNATION

Fertigungsdatum und Seriennummer unverschlüsselt
DATE OF PRODUCTION AND SERIAL NUMBER NOT ENCODED

Herkunftsbezeichnung
MARKING OF ORIGIN
Auf der Ruckseite:
ON THE BACK:

Werknummer
NUMBER OF PLANT

1:1

1:1

Stutzen nach unten gerichtet.
Empfohlene Lage: 0...90°
in allen Richtungen zur Senkrechten.
ORIFICE DIRECTED DOWNWARDS.
RECOMMENDED POSITION: 0...90°
FROM VERTICAL.

general tolerances for Allgemeintoleranzen fuer			
lin. dim./L. max	radii/Radien	angels/Winkel	
±1mm	±1mm	±5°	

Wichtige Hinweise:

- RB-Gewahrleistung fuer die Funktion des Stecksystems nur bei Verwendung der in dieser Angebotszeichnung vorgeschriebenen Gegenstecker-Systemteile.
- Erste Abstuetzstelle des Kabels max. 150mm nach der Steckverbindung (gestreckte Kabellaenge). Sie muss auf dem Sensortraeger liegen.
- Abwicklung des Kabels (Abweichung von der geraden Linie) zwischen Kabelabgang am Sensor und erster Abstuetzstelle: 20...90°
- Zulaessiger Biegeradius des Kabels bis zur ersten Abstuetzstelle: R ≥ 50mm
- Einbauvorschrift siehe zugehoerige Railangebotszeichnung bzw. Rail-TKU
- Max. zulaessige Einschraubbelastung: 35Nm
- Montagehinweis siehe Y 261 F26 048

Zu beachten: Sensor ist durch aufgesteckten Gegenstecker vor Eindringen von Wasser zu schuetzen.

IMPORTANT NOTES

- RB WARRANTY WILL COVER THE FUNCTION OF THE CONNECTOR SYSTEM ONLY IN CASE OF COMBINATION WITH HARNESS CONNECTOR SYSTEM PARTS ACCORDING TO THIS OFFER DRAWING.
- FIRST CABLE MOUNTING POINT MAX. 150 MM AFTER THE PLUG (STRAIGHT CABLE LENGTH). IT MUST BE LOCATED ON THE SENSOR CARRIER.
- ANGLE OF BENDING THE CABLE (DEVIATION FROM STRAIGHT LINE) BETWEEN CABLE EXIT AT SENSOR AND FIRST MOUNTING POINT: 20...90°.
- ADMISSIBLE BENDING RADIUS OF THE CABLE UP TO THE FIRST CABLE MOUNTING POINT: R ≥ 50MM.
- INSTALLATION INSTRUCTIONS SEE CORRESPONDING OFFER DRAWING RAIL RESPECTIVELY TKU RAIL
- MAX. AUTHORIZED STRESS TO SCREW IN: 35Nm
- ASSEMBLY INSTRUCTIONS SEE Y 61 F26 048

ATTENTION: USE HARNESS CONNECTOR FOR PROTECTION AGAINST WATER INGRESS.

0 261 B04 407	0 261 545 040	0 261 545 040	0 261 K00 109-000
Draft drawing number	Order number	Type	Data sheet (TKU)
Entwurfs-Zeichnung	Bestell-Nummer		DATA SHEET

02 28EH9331B	20111122	Hi	Sw	Sv	2130 GS-SI/ENS			
01 0261545040	20071220	De	Kr		2130 GS-SI/ENS			
00 initial	20051214	De			null Migration-ORG:	Orig: GS-SI/ENS		
Ind.	Change/And.	YYYYMMDD	Drawn/Bez.	Checked/Sepr.	Released/Freig.	SWN	Resp. dept./Verantw. Abt.	Addr. info./Zus. Info.
Lang./Spr.	Suppl.	Wght./Gew.	HIGH PRESSURE SENSOR				DS-HD-K14.2 280bar	Sheet/Bl.
en/de	US	35,3 g	HOCHDRUCKSENSOR				DS-HD-K14.2 280bar	1 / 1
Scale/Mastab		2:1		Doc. type		AGZ		0 261 A04 407
MNR		OFFER DRAWING ANGEBOOTSZEICHN.		Repl. for		Repl. by		
						DP/ID		Ind. Formst.
						001		02 A2

14.4 Einbauempfehlungen Bremsdrucksensor

© THIS DRAWING IS THE EXCLUSIVE PROPERTY OF ROBERT BOSCH GMBH. WITHOUT THEIR CONSENT IT MAY NOT BE REPRODUCED OR GIVEN TO THIRD PARTIES.

© Alle Rechte bei Robert Bosch GmbH, auch über den Fall von Schutzrechtsverletzungen. Jede Verwendungsbeugnis, wie Kopieren- und Weitergeben, ist untersagt.

Weitere Fremdsprachen-Zeichnungen FURTHER FOREIGN LANGUAGE DWGS

4 = Prozessregelung (SPC) nach geltigen Regeln mit cpk-Nachweis/SPC ACCORDING TO APPLICABLE STANDARDS WITH cpk-RECORD

keine Gratwurzel auf Fläche Ø 25.4 zulässig
NO HIP HEAD ON Ø 25.4 ALLOWED

Gratwurzel in radialer Richtung von 0.1 zulässig
0.1 HIP HEAD IN RADIAL DIRECTION ALLOWED

Rz max 25 (03)

Pmax 16

120° ± 2' 4

90° ± 2'

M 10 x 1

min. 7.5

10 ± 0.2

Ø 16 ± 0.1

16.5 ± 0.1

27 ± 0.1

Ø 25.4 ± 0.1 4

90° ± 2' 4

Ø 3.2 ± 0.05

-0.1
-0.3 (03)

Messung an kleinster Stelle
MEASUREMENT AT SMALLEST AREA

Keine Beschädigungen (Kerben, Druckstellen) im Dichtbereich zulässig
NO DAMAGES (SCORES, PRESSURE-MARKS) WITHIN THE SEALING-AREA PERMISSIBLE

gekennzeichnete Bereich beachten:
Ø 3.2, 120° -, 90° Konus, Gewinde- und Gewindekern müssen in einer Aufspannung hergestellt werden

MARKED AREA:
Ø 3.2, 120° -, 90° CONE, THREAD AND THREAD CORE MUST BE MACHINED IN ONE SETTING

keine Beschädigungen (Kerben, Druckstellen) im Dichtbereich zulässig
NO DAMAGES (SCORES, PRESSURE-MARKS) WITHIN THE SEALING-AREA PERMISSIBLE

gekennzeichnete Bereich beachten:
Ø 3.2, 120° -, 90° Konus, Gewinde- und Gewindekern müssen in einer Aufspannung hergestellt werden

5:1

R 0.5 ± 0.5 0

0.5 ± 0.2 4

Dichtfläche

ISO-Grenzmasse/ ISO LIM. OF SIZE	Toleranzklasse	Grenzabmasse LIM. DEVIATIONS
Mass/SIZE über bis OVER TO	TOL. CLASS	LIM. DEVIATIONS
.	.	.
.	.	.
.	.	.
.	.	.
.	.	.
.	.	.
.	.	.

2 703 373 053

Rauheitsang.: DIN EN ISO 1302 (NI2A D53/1) SURF. ROUGHN.

Kanten: DIN ISO 13715 (NI2A B42) EDGES

Metz. ISO ohne Oberfl. mit Oberfl. W/O SURFACE WITH SURFACE

Aussengewinde EXT. THREAD

Inngewinde INT. THREAD

Nicht tolerierte Masse NON TOLERANCED DIMENSIONS

0.5	> 3	> 6	> 30	> 120	> 400
...3	...6	...30	...120	...400	...1000

± 0.1 ± 0.1 ± 0.2 ± 0.3 ± 0.5 ± 0.8

Rundungen, Fosen RADII, CHAMFERS

± 0.2	± 0.5	± 1	± 1	± 1	± 1
-------	-------	-----	-----	-----	-----

Winkel, Masse der kürzeren Schenkel ANGLES, DIM. OF THE SHORTER SIDE

bis 10	> 10	> 50	> 120	> 400
...3	...6	...30	...120	...400

± 1° ± 30' ± 20" ± 10' ± 5'

Form- und Lagetoleranzen TOLERANCES OF FORM AND POSITION DIN ISO 2768-H (NI3 B92/1)

Stoffe entsprechen N2580 MATERIALS CORRESPOND TO N2580

Frei von Öl, Fett und Rückständen
FREE OF OIL, GREASE AND RESIDUALS

Während Lagerung und Transport vor Verschmutzung schützen
SAVE AGAINST CONTAMINATION DURING STORAGE AND TRANSPORTATION

Rzmax 40 (✓) (03)

Fehl. Angaben/ MISS. DETAILS				Oberfläche SURFACE		Massstab SCALE		Gewicht WEIGHT	
1. Verwendung/ 1ST APPLICAT.				☉		2:1 (5:1 1:1)			
Dokumententyp/ DOCUMENT TYPE DRW						Stoff/MAT'L			
Stückliste besonderes Blatt/ PARTS LIST ON SEPARATE SHEET						aus/ FROM siehe Stückliste			
				Gr-St./ VOLUME		Datum/ DATE		Name/ NAME	
						04.06.2007		WR	
						Original: NJPL/TEF610		Benennung/ TITLE	
								Anschlussstutzen FITTING	
				DIN A3		Original: NJPL/TEF610		N./ NO.	
						BOSCH		2 703 373 053	
						Ers.d./ REPLACES 0 261 005 611-00 09.05.2007		Ers.d./ REPLAC.BY	
								Blatt SHEET 1	
								de/en	

Ausfüllanleitung NI2A D11/1 beachten!

14.5 Angebotszeichnung Drehraten-/Beschleunigungssensor 500 kBaud

© Bosch Engineering GmbH. All rights reserved, also regarding any disposal, exploitation, reproduction, editing, distributing, as well as in the event of applications for industrial property rights.

© Bosch Engineering GmbH. Alle Rechte vorbehalten, auch bzgl. jeder Verfügung, Vervielfältigung, Reproduktion, Bearbeitung, Weitergabe sowie für den Fall von Schutzrechtsanmeldungen.

12345678

A 2:1

B 2:1

B 2:1

CONNECTOR:
Stecker:
AMP 114-18063-076

MATING CONNECTOR:
Gegenstecker:
F 02U B00 435-01

PIN-OUT
Pin-Belegung

1: GROUND
2: CAN-LOW
3: CAN-HIGH
4: UBAT (7...16V)

LABEL/Beschriftung

CAN BAUD RATE		MSD-NR
XXX		XXXX/KW/JJ
Tx1		Tx2 Tx3
XXX		XXX XXX

LABEL/Beschriftung

BOSCH PARTNUMBER

COORDINATE SYSTEM

general tolerances for/Allgemeintoleranzen fuer		
lin. dim./L-masse	radii/Radien	angles/Winkel
±0,5mm	±0,5mm	±2°
general tolerances for angles/Allgemeintoleranzen fuer Winkel		
ISO 2768-1:1989-11		c

01	F02UC04271	20170608	deg2abt	6720	BEG/MSD
Ind.	Change/Änd.	YYYYMMDD	Drawn/Gez.	Checked/Gepr.	Released/Freig.
Lang./Spr.	Syst.	Wght./Gew.	ACCELERATION SENSOR		MM5,10
en/de	UG		BOSCH		MM5,10
	Scale/M.stab	1:1	OFFER DRAWING		Doc. type
			ANGEBOTSZEICHN.		AGZ
MNR			Repl. for		F 02U A02 589-01
			Repl. by		000 01

DP/ID	Ind.	Format
000	01	A3

C1/NEW 104.20091 A3

14.6 Angebotszeichnung Drehraten-/Beschleunigungssensor 1 MBaud

© Bosch Engineering GmbH. All rights reserved, also regarding any disposal, exploitation, reproduction, editing, distributing, as well as in the event of applications for industrial property rights.

© Bosch Engineering GmbH. Alle Rechte vorbehalten, auch bzgl. jeder Verfügung, Vervielfältigung, Reproduktion, Bearbeitung, Weitergabe sowie fuer den Fall von Schutzrechtsanmeldungen.

LABEL/Beschriftung

CAN BAUD RATE	MSD-NR
XXX	XXXX/KW/JJ
Tx1	Tx2 Tx3
XXX	XXX XXX

LABEL/Beschriftung
BOSCH PARTNUMBER
COORDINATE SYSTEM

CONNECTOR:
Stecker:
AMP 114-18063-076

MATING CONNECTOR:
Gegenstecker:
F 02U B00 435-01

PIN-OUT
Pin-Belegung

1: GROUND
2: CAN-LOW
3: CAN-HIGH
4: UBAT (7...16V)

general tolerances for/Allgemeintoleranzen fuer lin. dim./L.,masse			radii/Radien			angles/Winkel		
±0,5mm			±0,5mm			±2°		
general tolerances for angles/Allgemeintoleranzen fuer Winkel						tol. class/T.-kl.		
ISO 2768-1:1989-11						c		

01	F02UC04271	20170608	deg2abt			6720	BEG/MSD	
Ind.	Change/Änd.	YYYYMMDD	Drawn/Gez.	Checked/Gepr.	Releas./Freig.	EWN	Resp. dept./Verantw. Abt.	Add. info./Zus. Info.
Lang./Spr. en/de	Syst. UG	Wght./Gew.	BOSCH		ACCELERATION SENSOR BESCHLEUNIGUNGS-AUFNEHMER		MMS.10 MMS.10	Sheet/Bl. 1 / 1
Scale/W.stab 1:1		OFFER DRAWING ANGEBOTSZEICHN.		Doc. type AGZ	F 02U A02 590-01		DP/TD 000	Ind. 01
MNR	Repl. for		Repl. by					

14.8 Anschlussplan ABS M5 Clubsport

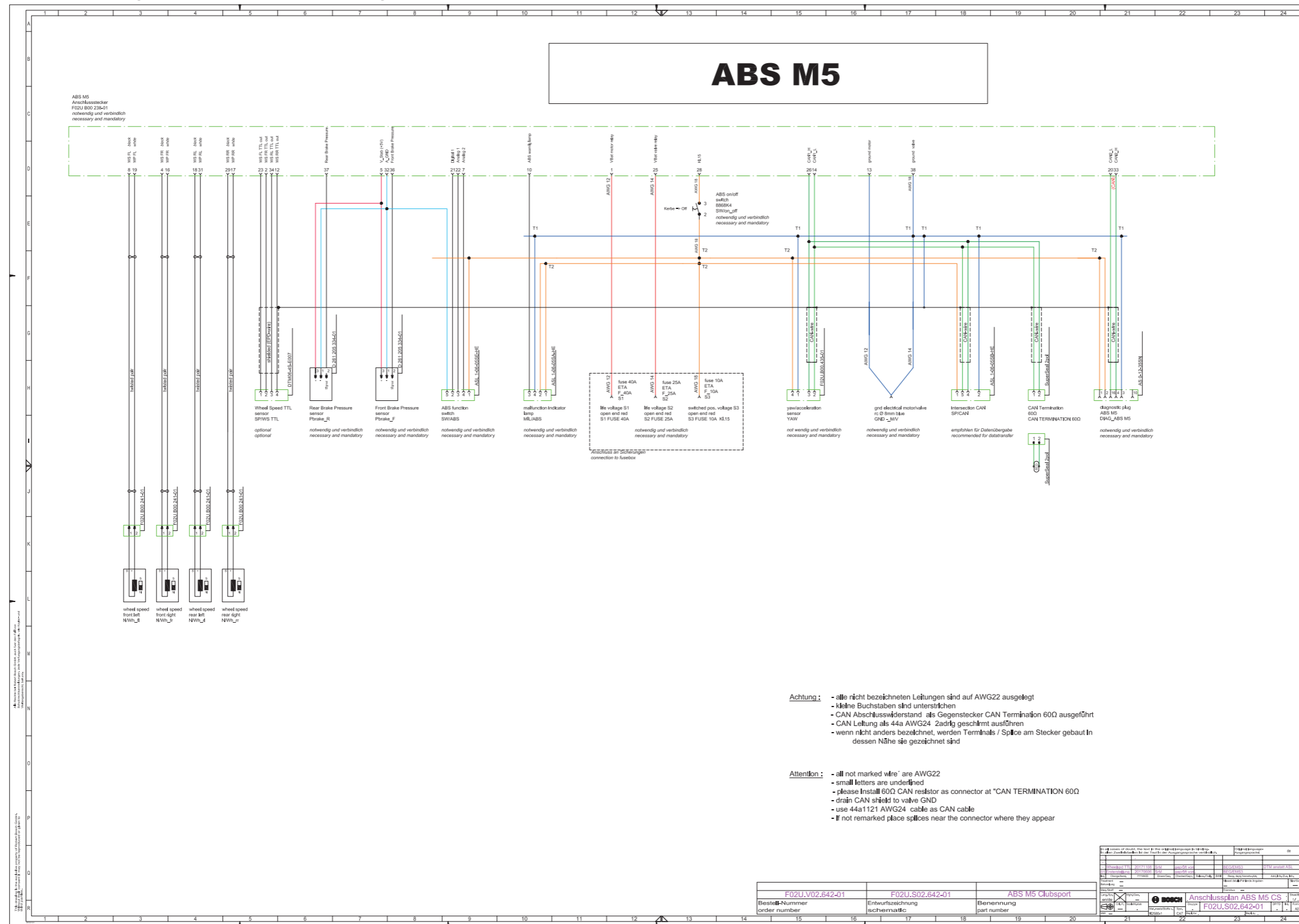

14.9 Kabelbaum-Layout

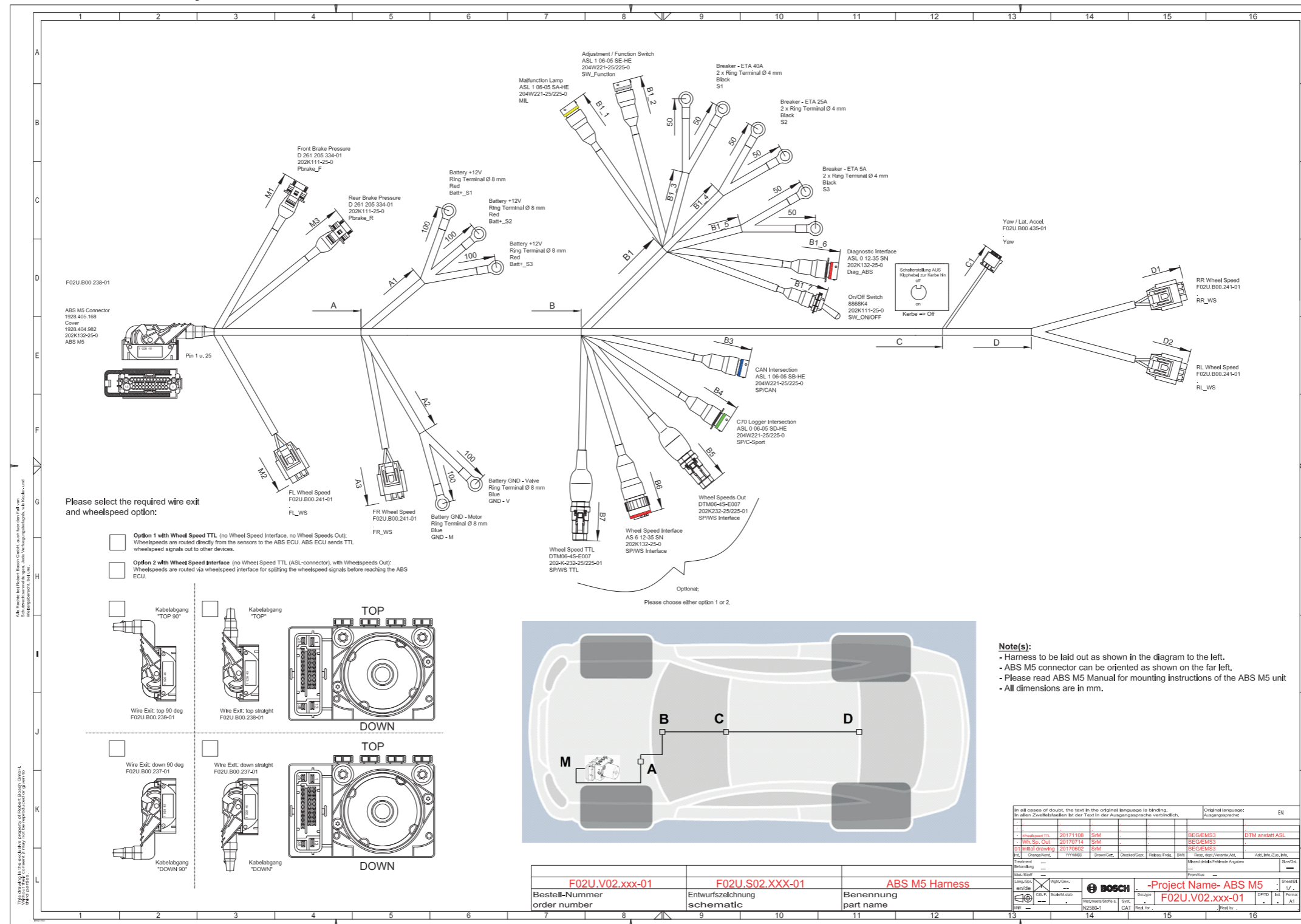

14.10 Kabelbaum-Layout ABS M5 Clubsport

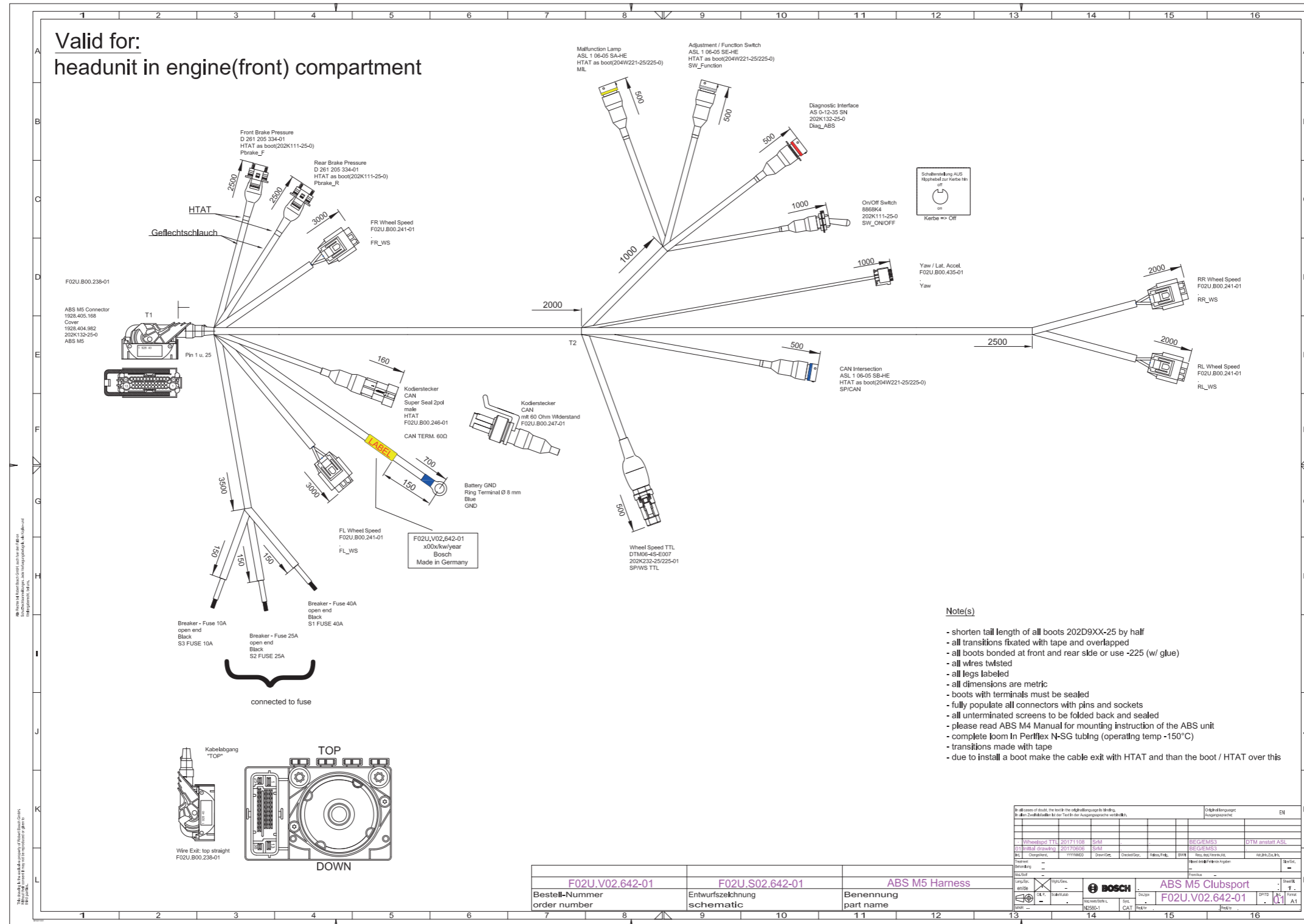

Bosch Engineering GmbH

Motorsport

Robert-Bosch-Allee 1

74232 Abstatt

Deutschland

www.bosch-motorsport.de